

ДИЗАЙН-КОД ГОРОДА ИВАНОВО

НЕСТАЦИОНАРНЫЕ ТОРГОВЫЕ ОБЪЕКТЫ

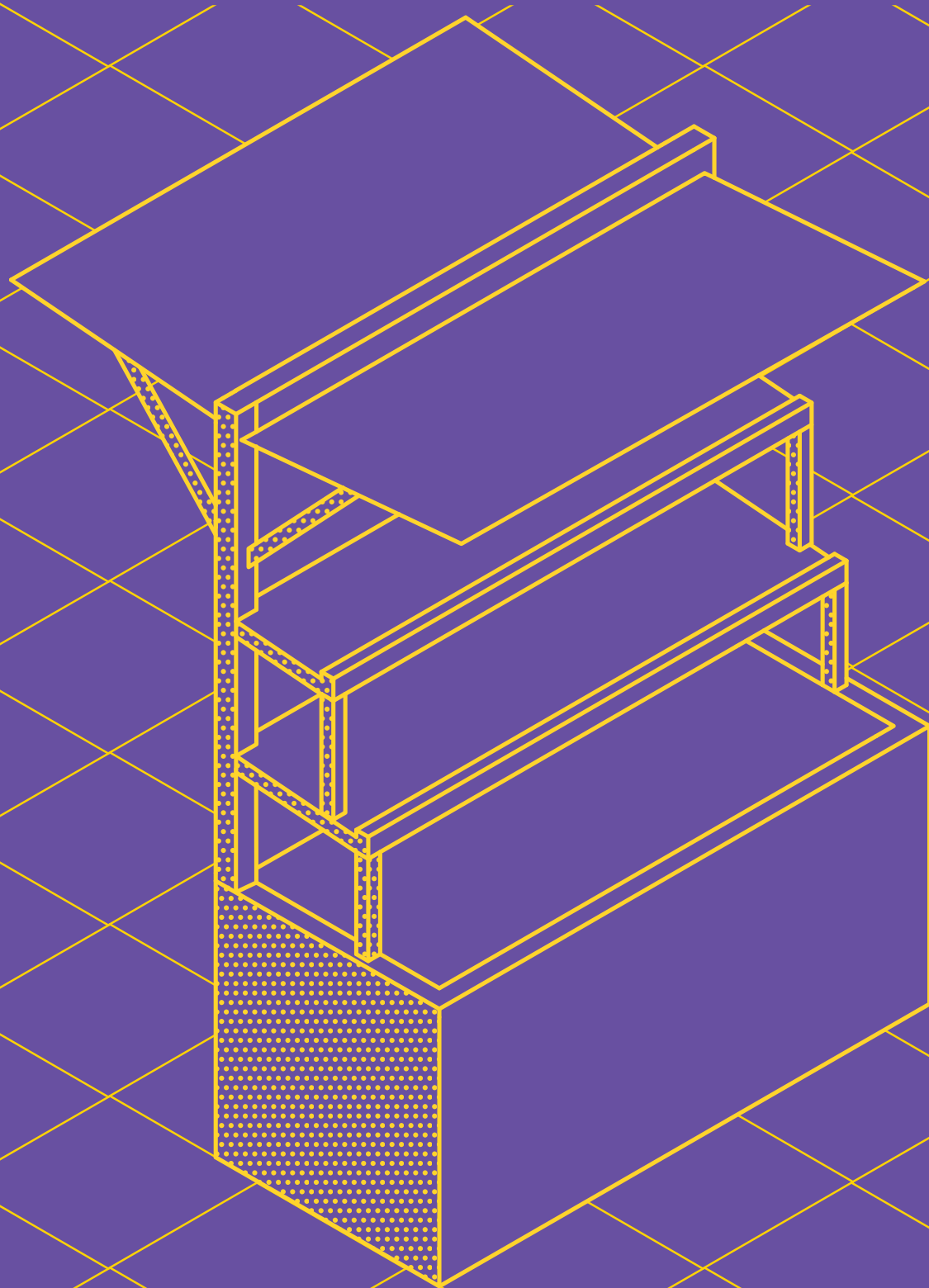

08.04.2019

СОДЕРЖАНИЕ

- 4 ВВЕДЕНИЕ**
- 5 ТЕРМИНЫ И ОПРЕДЕЛЕНИЯ**
- 6 ТИПЫ НТО**
- 10 ОБЩИЕ ПРАВИЛА ПРИ РАЗМЕЩЕНИИ И ОФОРМЛЕНИИ ВНЕШНЕГО ВИДА НТО**
- 12 РАЗМЕЩЕНИЕ НТО**
- 12 конфигурация
- 13 Размещение киосков и павильонов относительно зданий и сооружений
- 14 Размещение киосков и павильонов относительно рекламных конструкций
- 15 Размещение киосков и павильонов относительно пешеходных зон
- 16 Размещение всех типов нто относительно элементов улично-дорожной сети
- 17 Размещение киосков и павильонов относительно элементов благоустройства
- 18 Размещение всех типов нто на озелененных территориях и площадях
- 19 Размещение всех типов нто около остановочных павильонов
- 20 ОФОРМЛЕНИЕ ВНЕШНЕГО ВИДА НТО**
- 20 Киоск
- 22 Павильон
- 24 Торговая палатка
- 26 Прилавок
- 28 Бахчевой развал
- 30 Конфигурация сезонных павильонов
- 32 Елочный базар
- 34 Торговая тележка
- 36 Вендинговый автомат
- 38 Автоцистерна
- 40 Автомагазин
- 42 Типы ассортимента
- 44 Рекомендуемые материалы
- 46 МЕХАНИЗМЫ ПО РЕАЛИЗАЦИИ ДИЗАЙН-КОДА**

ВВЕДЕНИЕ

В документе представлены правила и рекомендации по размещению нестационарных торговых объектов (НТО) и оформлению их внешнего вида. Правила и рекомендации разработаны для Администрации города Иванова и хозяйствующих субъектов, размещающих НТО или заинтересованных в их размещении. Хозяйствующим субъектам правила и рекомендации позволят создать современные, функциональные и визуально привлекательные торговые объекты. При подготовке были проанализированы особенности местной городской среды. Применение данных требований распространяется на НТО, расположенные на муниципальных земельных участках и участках, собственность на которые не разграничена, а также на НТО, расположенные на земельных участках, находящихся в частной собственности. Требования к размещению распространяются на вновь устанавливаемые НТО, применяются также в случае завершения срока аренды НТО. Действие настоящих правил не распространяется на отношения, связанные с размещением НТО при проведении праздничных, общественно-политических, культурно-массовых и спортивно-массовых мероприятий, имеющих краткосрочный характер. Правила не регулируют отношения, связанные с размещением нестационарных торговых объектов, находящихся на территории ярмарок.

КАК ПОЛЬЗОВАТЬСЯ ДОКУМЕНТОМ

1

ОПРЕДЕЛИТЬ ТИП НТО

Типология представлена на с. 6–9.



2

ОЗНАКОМИТЬСЯ С ПРАВИЛАМИ РАЗМЕЩЕНИЯ

Правила размещения относительно зданий, рекламных конструкций и других объектов представлены на с. 12–19.



3

ОЗНАКОМИТЬСЯ С ПРАВИЛАМИ ОФОРМЛЕНИЯ ВНЕШНЕГО ВИДА

Правила перечислены на с. 20–45.

ТЕРМИНЫ И ОПРЕДЕЛЕНИЯ

Сооружение — объемная, плоскостная или линейная наземная, надземная или подземная строительная система, состоящая из несущих, а в отдельных случаях и ограждающих конструкций и предназначенная для выполнения производственных процессов различного вида, хранения материалов, изделий, оборудования, для временного пребывания людей, перемещения людей и грузов и т. д.¹

Пешеходная зона тротуара — свободный от преград и препятствий выделенный участок улицы, предназначенный для движения пешеходов³.

Техническая зона тротуара — участки тротуара, в пределах которых размещаются дорожные знаки, светофорные объекты, приборы освещения, мачты связи, кабельные системы и другое инженерное оборудование³.

Проезжая часть — элемент дороги, предназначенный для движения безрельсовых транспортных средств⁴.

Второстепенный и внутренний проезды к дорогам районного значения — улица или дорога местного значения, связывающие с магистральными улицами микрорайоны и отдельные группы зданий⁵.

Посадочная площадка — элемент остановочного комплекса, предназначенный для посадки и высадки пассажиров⁵.

Площадка ожидания — элемент остановочного комплекса, предназначенный для ожидания пассажирами прибытия общественного транспорта⁵.

Сгруппированные НТО — два и более НТО, расстояние между которыми менее 0,3 м⁵.

Остановочный павильон — элемент остановочного комплекса, предназначенный для укрытия пассажиров, ожидающих прибытия общественного транспорта, от воздействия неблагоприятных погодных-климатических факторов (осадки, воздействие прямых солнечных лучей, ветер и т. п.)⁵.

Объекты культурного наследия (ОКН) — недвижимое имущество (включая объекты археологического наследия) и иные объекты с исторически связанными с ними территориями, произведениями живописи, скульптуры, декоративно-прикладного искусства, объектами науки и техники и иными предметами материальной культуры, возникшие в результате исторических событий, представляющие собой ценность с точки зрения истории, археологии, архитектуры, градостроительства, искусства, науки и техники, эстетики, этнологии или антропологии, социальной культуры и являющиеся свидетельством эпох и цивилизаций, подлинными источниками информации о зарождении и развитии культуры⁶.

Нестационарный торговый объект (НТО) — торговый объект, представляющий собой временное сооружение или временную конструкцию, не связанные прочно с земельным участком вне зависимости от наличия или отсутствия подключения (технологического присоединения) к сетям инженерно-технического обеспечения, в том числе передвижное сооружение⁷.

Торговая галерея — НТО, выполненный в едином архитектурном стиле, состоящий из совокупности, но не более пяти (в одном ряду) специализированных павильонов или киосков, симметрично расположенных напротив друг друга, обеспечивающих беспрепятственный проход для покупателей, объединенных под единой временной светопрозрачной кровлей, не несущей теплоизоляционную функцию⁸.

¹ СНиП I-2 «Строительная терминология».

² Федеральный закон от 4.06.2011 № 123-ФЗ (ред. от 21.07.2014) «О внесении изменений в Жилищный кодекс Российской Федерации и отдельные законодательные акты Российской Федерации».

³ Сводный стандарт благоустройства улиц Москвы. М.: КБ Стрелка, 2016.

⁴ Постановление Правительства РФ от 23.10.1993 № 1090 (ред. от 23.12.2017) «О Правилах дорожного движения».

⁵ Определение предлагается настоящим документом.

⁶ Федеральный закон от 25.06.2002 г. № 73-ФЗ «Об объектах культурного наследия (памятниках истории и культуры) народов Российской Федерации» (ред. от 3 августа 2018 г.).

⁷ Федеральный закон от 28.12.2009 № 381-ФЗ «Об основах государственного регулирования торговой деятельности в Российской Федерации».

⁸ ГОСТ Р 51303–2013 «Торговля. Термины и определения» (с изменением № 1).

ТИПЫ НТО

Документ рассматривает 11 типов НТО. Ниже представлена подробная информация о каждом.

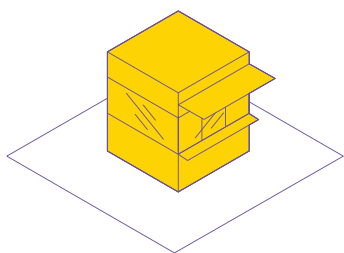

КИОСК

Оснащенное торговым оборудованием временное сооружение общей площадью не более 20 м², не имеющее торгового зала, перемещение которого на другое место предусматривается без демонтажа конструкций¹.

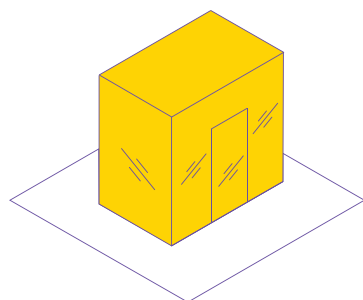

ПАВИЛЬОН

НТО с замкнутым пространством, имеющий торговый зал (зал обслуживания посетителей), предназначенный для обслуживания потребителей внутри торгового объекта, перемещение которого, как правило, невозможно без демонтажа его конструкций¹.

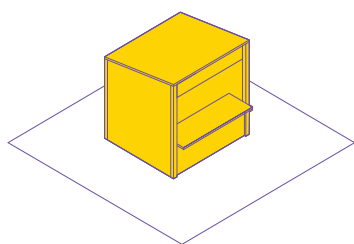

ТОРГОВАЯ ПАЛАТКА

НТО, представляющий собой оснащенную прилавком легковозводимую сборно-разборную конструкцию, образующую внутреннее пространство, не замкнутое со стороны прилавка, предназначенный для размещения одного или нескольких рабочих мест продавцов и товарного запаса на один день торговли¹.

¹ ГОСТ Р 51303–2013 «Торговля. Термины и определения» (с изменением № 1).

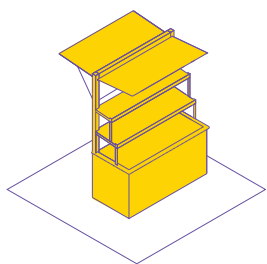

ПРИЛАВОК

НТО, представляющий собой тумбу на одно рабочее место; предназначен для продажи продуктов и других товаров.

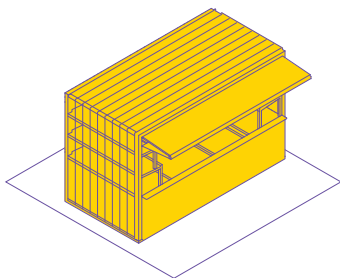

БАХЧЕВОЙ РАЗВАЛ

НТО, представляющий собой специально оборудованную временную конструкцию в виде обособленной открытой площадки или установленной торговой палатки, предназначенный для продажи сезонных бахчевых культур¹.

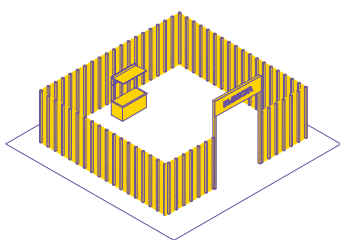

ЕЛОЧНЫЙ БАЗАР

НТО, представляющий собой специально оборудованную временную конструкцию в виде обособленной открытой площадки для новогодней (рождественской) продажи натуральных хвойных деревьев и веток хвойных деревьев¹.

¹ ГОСТ Р 51303–2013 «Торговля. Термины и определения» (с изменением № 1).

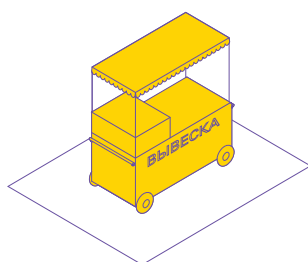

ТОРГОВАЯ ТЕЛЕЖКА

НТО, представляющий собой оснащенную колесным механизмом конструкцию на одно рабочее место и предназначенный для перемещения и продажи штучных товаров в потребительской упаковке¹.

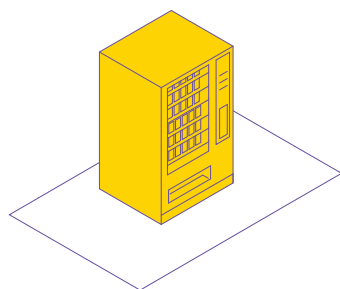

ВЕНДИНГОВЫЙ АВТОМАТ

НТО, представляющий собой техническое устройство, предназначенное для автоматизации процессов продажи, оплаты и выдачи штучных товаров в потребительской упаковке в месте нахождения устройства без участия продавца¹.

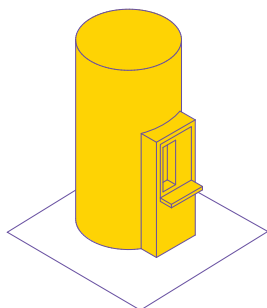

АВТОМАТ ПО ПРОДАЖЕ ПИТЬЕВОЙ ВОДЫ

НТО, представляющий собой техническое устройство, предназначенное для автоматизации процессов продажи привозной питьевой воды в тару потребителя стандартных размеров без участия продавца.

¹ ГОСТ Р 51303–2013 «Торговля. Термины и определения» (с изменением № 1).

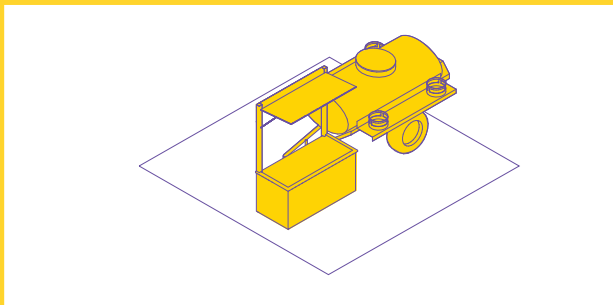

АВТОЦИСТЕРНА

Нестационарный передвижной торговый объект, представляющий собой изотермическую емкость, установленную на базе автотранспортного средства или прицепа (полуприцепа), предназначенную для осуществления розвозной торговли жидкими товарами в розлив (молоком, квасом и др.)¹.

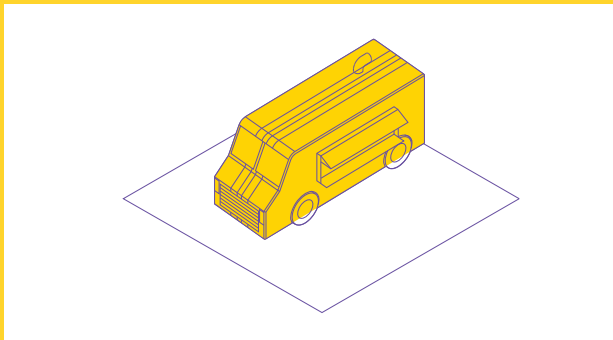

АВТОМАГАЗИН

НТО, представляющий собой автотранспортное или транспортное средство (прицеп, полуприцеп) с размещенным в кузове торговым оборудованием, при условии образования в результате его остановки (или установки) одного или нескольких рабочих мест продавцов, на котором(ых) осуществляют предложение товаров, их отпуск и расчет с покупателями¹.

¹ ГОСТ Р 51303–2013 «Торговля. Термины и определения» (с изменением № 1).

ОБЩИЕ ПРАВИЛА ПРИ РАЗМЕЩЕНИИ И ОФОРМЛЕНИИ ВНЕШНЕГО ВИДА НТО

Ниже представлены общие правила и запреты, применимые при размещении и оформлении внешнего вида всех типов НТО.

ПРАВИЛА

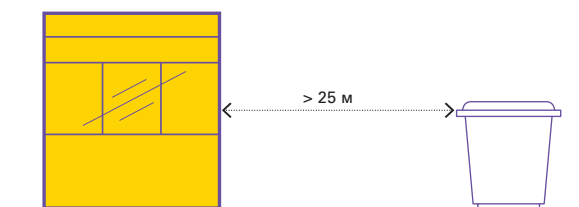

От мест сбора мусора и пищевых отходов НТО необходимо размещать на расстоянии более 25 м.

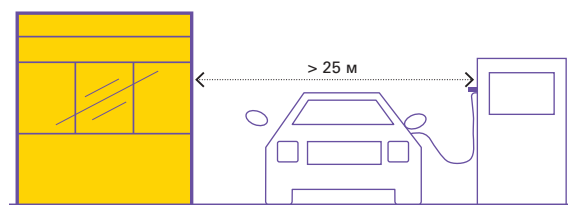

От автозаправочных станций НТО необходимо размещать на расстоянии более 25 м.

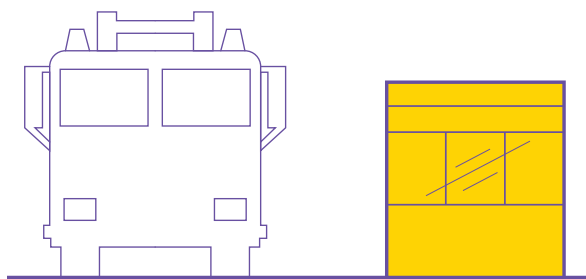

НТО не должны мешать подъезду пожарной, аварийно-спасательной техники или доступу к элементам инженерной инфраструктуры: объектам энергоснабжения и освещения, колодцам, кранам, гидрантам и другим.

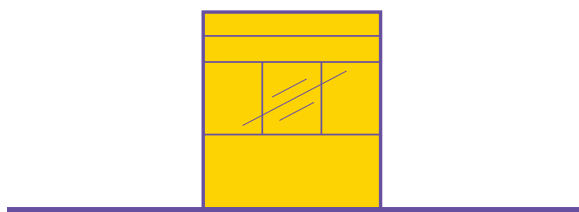

При установке НТО не допускается заглубление фундамента, целостность покрытия не должна быть нарушена.

ЗАПРЕТЫ

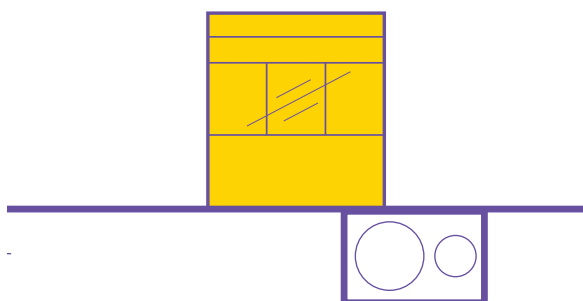

Запрещено размещать киоски и павильоны на территориях, занятых инженерными коммуникациями и их охранными зонами.

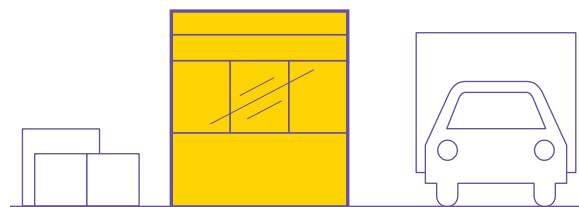

Запрещено складировать товар, упаковку или мусор на элементах благоустройства и прилегающей к НТО территории. Транспортное обслуживание НТО и загрузка их товарами не должны снижать безопасность движения пешеходов и транспорта.

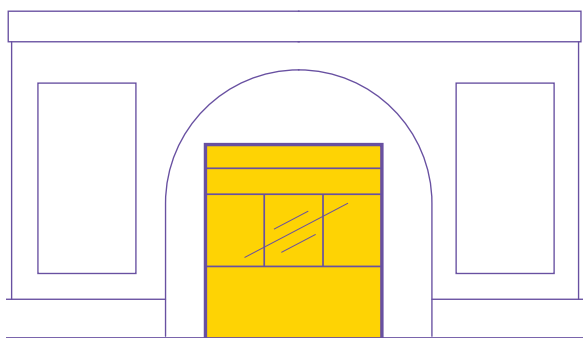

Запрещено размещать НТО в арках зданий, на цветниках, детских и спортивных площадках, парковках и во дворах. Запрещено размещение НТО совместно с остановочными павильонами.

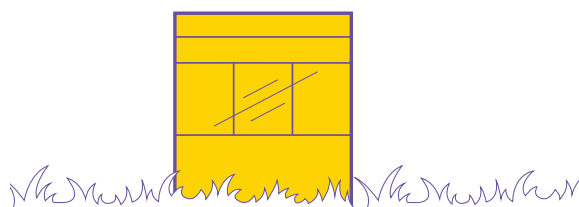

Запрещено размещать киоски и павильоны на грунтовом, травяном и песчаном покрытиях.

РАЗМЕЩЕНИЕ НТО КОНФИГУРАЦИЯ

Дизайн-код выделяет три вида конфигурации НТО: одиночные, торговый ряд и торговая галерея. На НТО любой конфигурации рекомендуется размещать режимную табличку с указанием фирменного наименования организации и индивидуального предпринимателя, адреса, режима работы, реестрового номера объекта в соответствии с местной схемой размещения НТО.

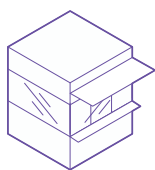

ОДИНОЧНЫЕ НТО

Отдельно стоящие объекты, расстояние между которыми 25–30 м и более — в зависимости от специфики местной торговли. Между одиночными НТО следует запретить размещение других торговых объектов — любой конфигурации и типа.

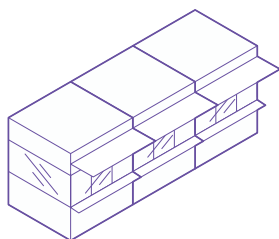

Торговый ряд

ТОРГОВЫЙ РЯД И ТОРГОВАЯ ГАЛЕРЕЯ

Два и более НТО, расстояние между которыми менее 0,3 м. Зазор между объектами необходимо облицовывать. НТО в группе следует размещать вплотную друг к другу.

Расстояние между допустимой зоной размещения сгруппированных НТО и ближайшей допустимой зоной определяется в метрах по формуле: $(X \times N) / 2$, где N — количество НТО в группе, X — расстояние между одиночными НТО (25–30 м и более в зависимости от специфики местной торговли).

Высота сгруппированных НТО должна быть одинаковой. Все НТО в группе следует устраивать одной глубины.

Рекомендуется выполнять общий проект на всю группу объектов, включая проект благоустройства территории размещения объектов и прилегающей территории.

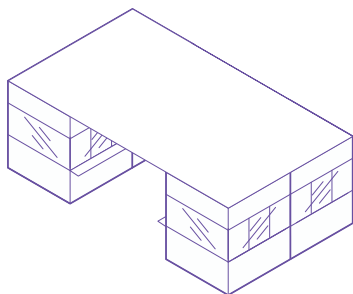

Торговая галерея

РАЗМЕЩЕНИЕ КИОСКОВ И ПАВИЛЬОНОВ ОТНОСИТЕЛЬНО ЗДАНИЙ И СООРУЖЕНИЙ

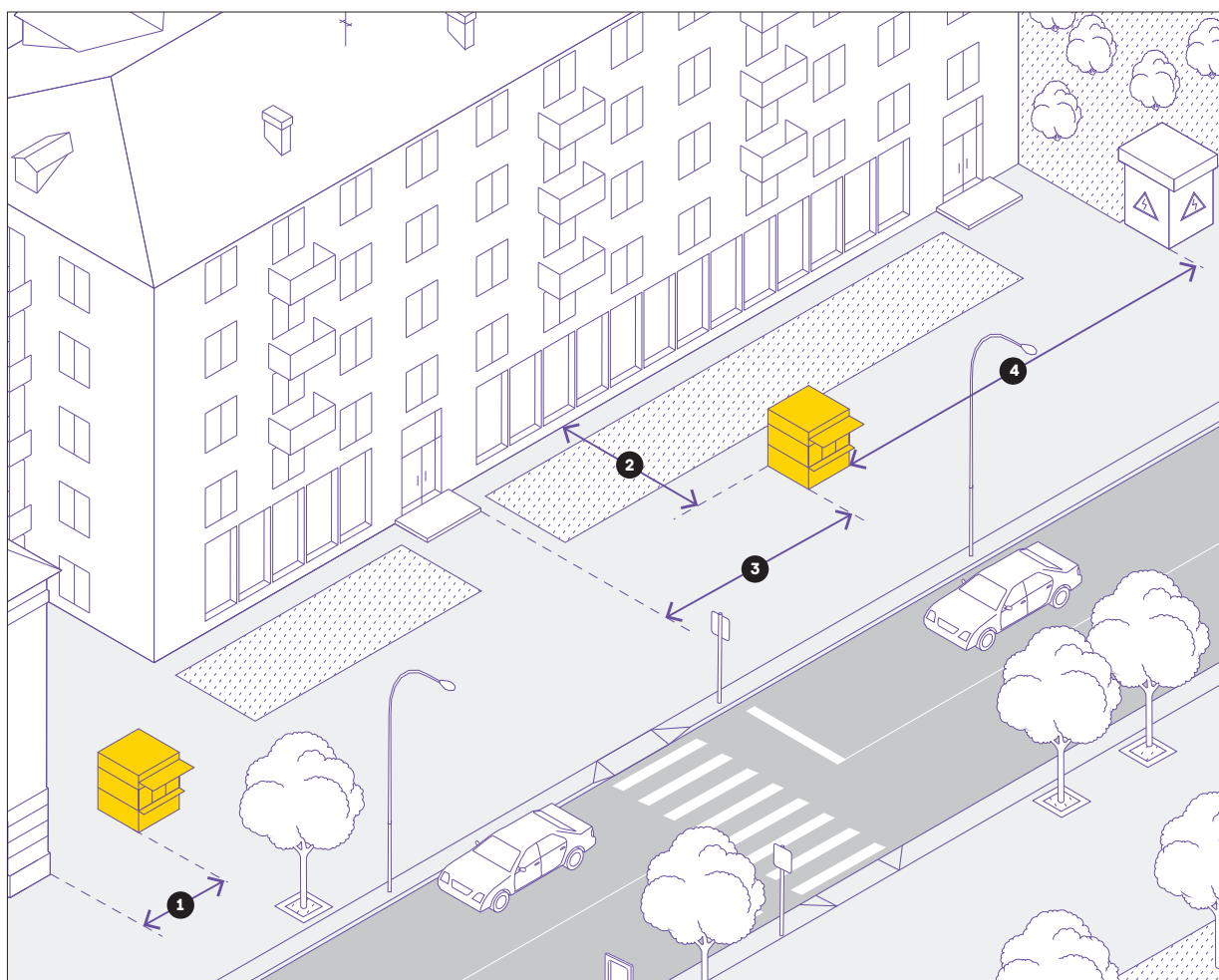

- 1 Рекомендуемое минимальное расстояние от киосков и павильонов до глухих фасадов зданий — 6 м.
- 2 Чтобы киоски и павильоны не закрывали предприятиям торговли на первых этажах, рекомендуется соблюдать минимальное расстояние до фасадов с окнами и витринами коммерческих предприятий — 10 м.
- 3 Для безопасности не рекомендуется размещать киоски и павильоны напротив входов в здания. От границ входных дверей следует отступать в сторону не менее 5 м.
- 4 Для безопасности не рекомендуется размещать киоски и павильоны на расстоянии менее 50 м от наружных стен технических сооружений.

РАЗМЕЩЕНИЕ КИОСКОВ И ПАВИЛЬОНОВ ОТНОСИТЕЛЬНО РЕКЛАМНЫХ КОНСТРУКЦИЙ

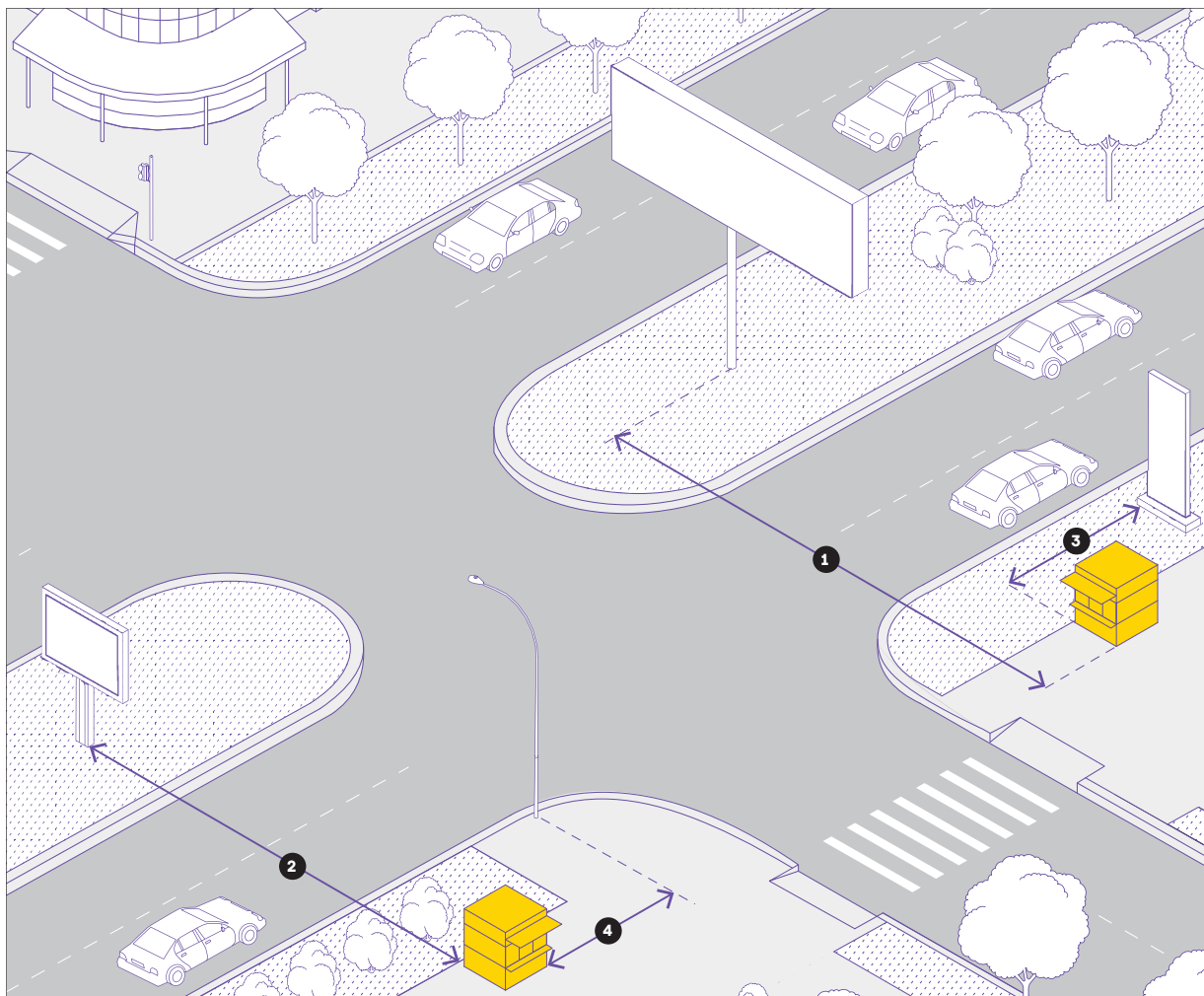

- 1 Минимальное рекомендуемое расстояние от НТО до края суперсайта, суперборда и билборда — 10 м.
- 2 Минимальное рекомендуемое расстояние от НТО до края ситиборда и рекламной стелы — 5 м.
- 3 Минимальное рекомендуемое расстояние от НТО до края сити-формата, афишного стенда, афишной тумбы, пилона — 2 м.
- 4 Минимальное рекомендуемое расстояние от НТО до края кронштейна — более 1 м.

РАЗМЕЩЕНИЕ КИОСКОВ И ПАВИЛЬОНОВ ОТНОСИТЕЛЬНО ПЕШЕХОДНЫХ ЗОН

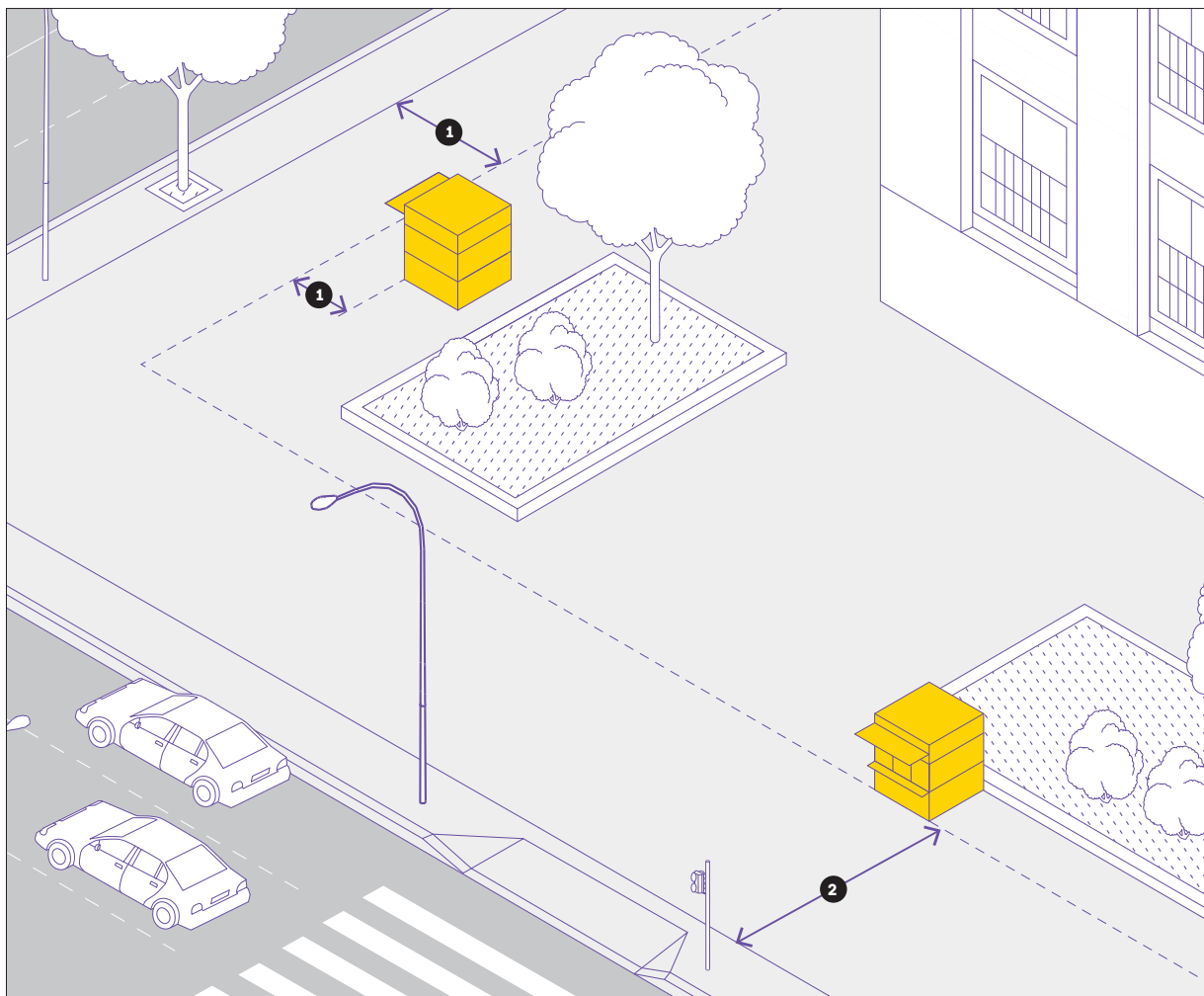

1 Не следует размещать НТО вплотную к пешеходной зоне шириной менее 4 м, чтобы не мешать движению пешеходов. НТО рекомендуется располагать с отступом от пешеходных зон 3 м для организации зоны обслуживания покупателей.

2 Допустимо размещать НТО вплотную к пешеходной зоне, если ее ширина более 4 м.

РАЗМЕЩЕНИЕ ВСЕХ ТИПОВ НТО ОТНОСИТЕЛЬНО ЭЛЕМЕНТОВ УЛИЧНО-ДОРОЖНОЙ СЕТИ

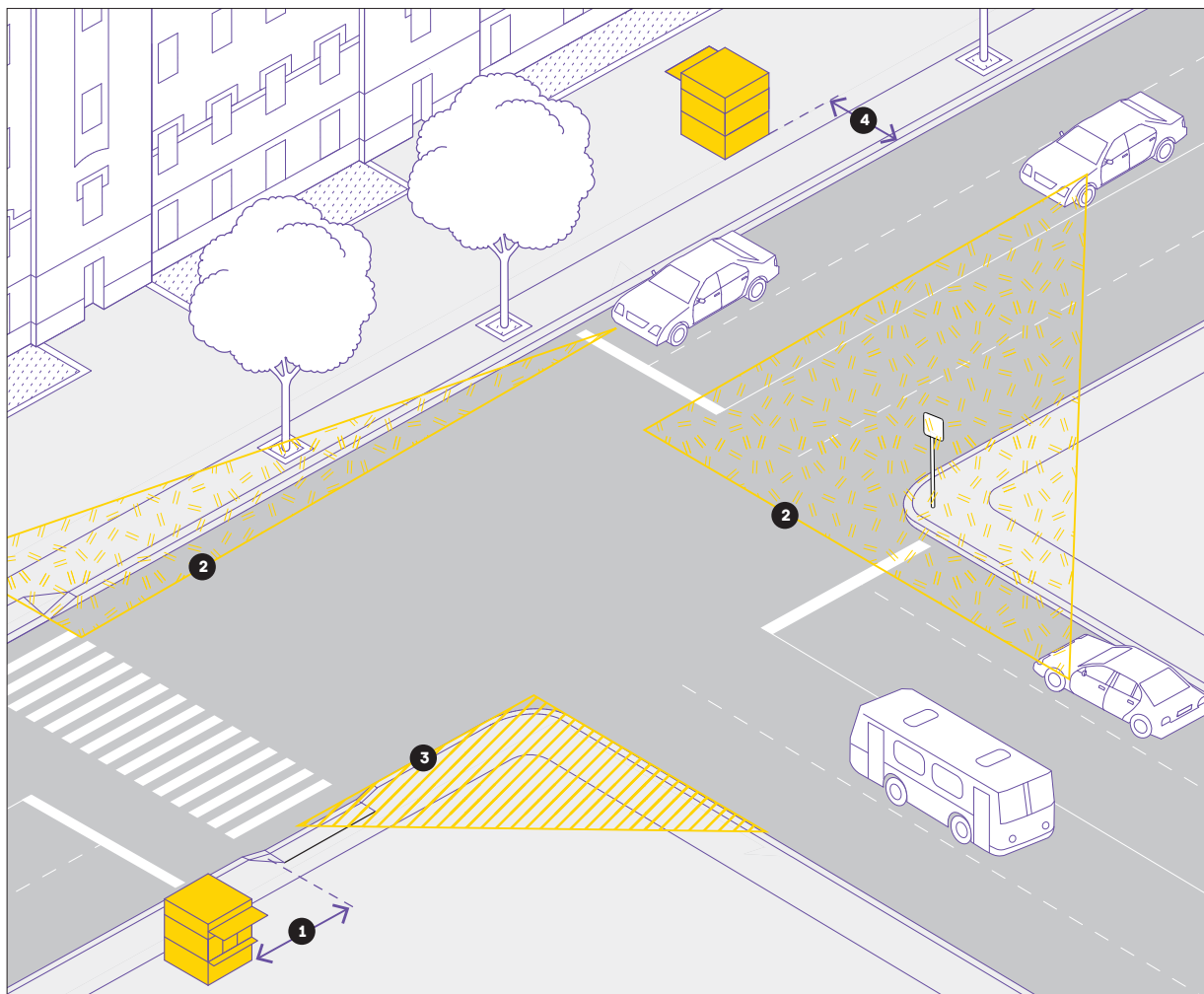

- 1 Рекомендуемое минимальное расстояние от НТО до границы пешеходного перехода — 5 м.
- 2 Для безопасности на нерегулируемых перекрестках, в местах примыкания второстепенных и внутренних проездов к дорогам, на нерегулируемых пешеходных переходах крайне не рекомендуется размещать НТО в пределах треугольников видимости для условий «пешеход — транспорт» и «транспорт — транспорт». Относительно хода движения автотранспорта НТО следует размещать после пешеходного перехода, чтобы не закрывать обзор водителю.
- 3 Не допускается размещение рекламной конструкции в пределах треугольника видимости¹.
- 4 Рекомендуемое минимальное расстояние от НТО до границы проезжей части — 3 м. Для безопасности покупателей и предотвращения аварийных ситуаций на дороге торговый фронт не должен быть ориентирован на проезжую часть.

¹ Подробнее о правилах расстановки конструкций в зонах пересечения улиц см.: ГОСТ Р 50597-2017 «Дороги автомобильные и улицы. Требования к эксплуатационному состоянию, допустимому по условиям обеспечения безопасности дорожного движения. Методы контроля».

РАЗМЕЩЕНИЕ КИОСКОВ И ПАВИЛЬОНОВ ОТНОСИТЕЛЬНО ЭЛЕМЕНТОВ БЛАГОУСТРОЙСТВА

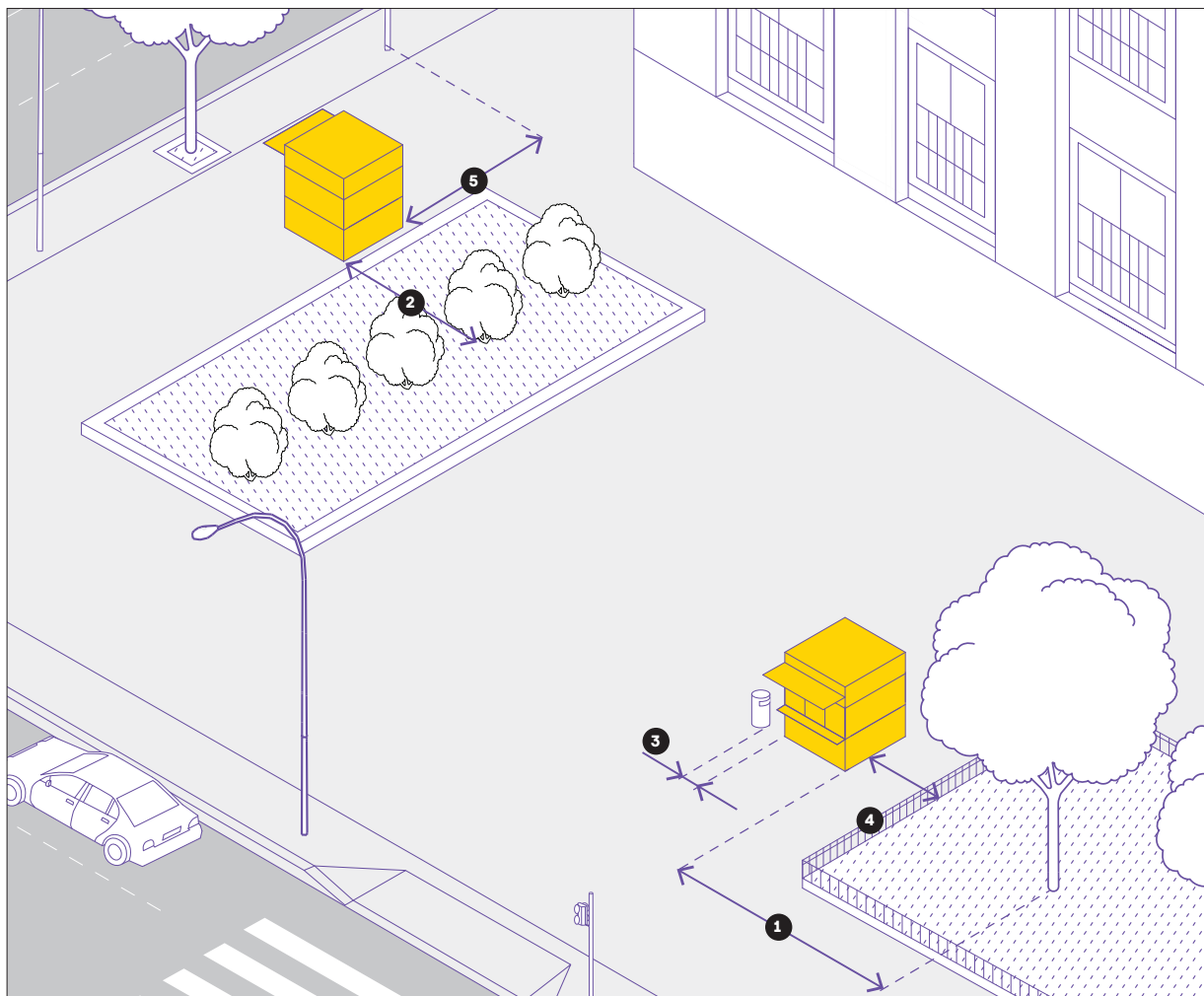

- 1 Минимальное рекомендуемое расстояние от НТО до оси ствола дерева — 5 м.
- 2 Минимальное рекомендуемое расстояние от НТО до оси кустарника — 1,5 м.
- 3 Минимальное рекомендуемое расстояние от НТО до урн — 0,4 м.
- 4 Минимальное рекомендуемое расстояние от НТО до ограждений — 1 м.
- 5 Минимальное рекомендуемое расстояние от НТО до опор освещения и дорожных знаков — 1 м.

РАЗМЕЩЕНИЕ ВСЕХ ТИПОВ НТО НА ОЗЕЛЕНЕННЫХ ТЕРРИТОРИЯХ И ПЛОЩАДЯХ

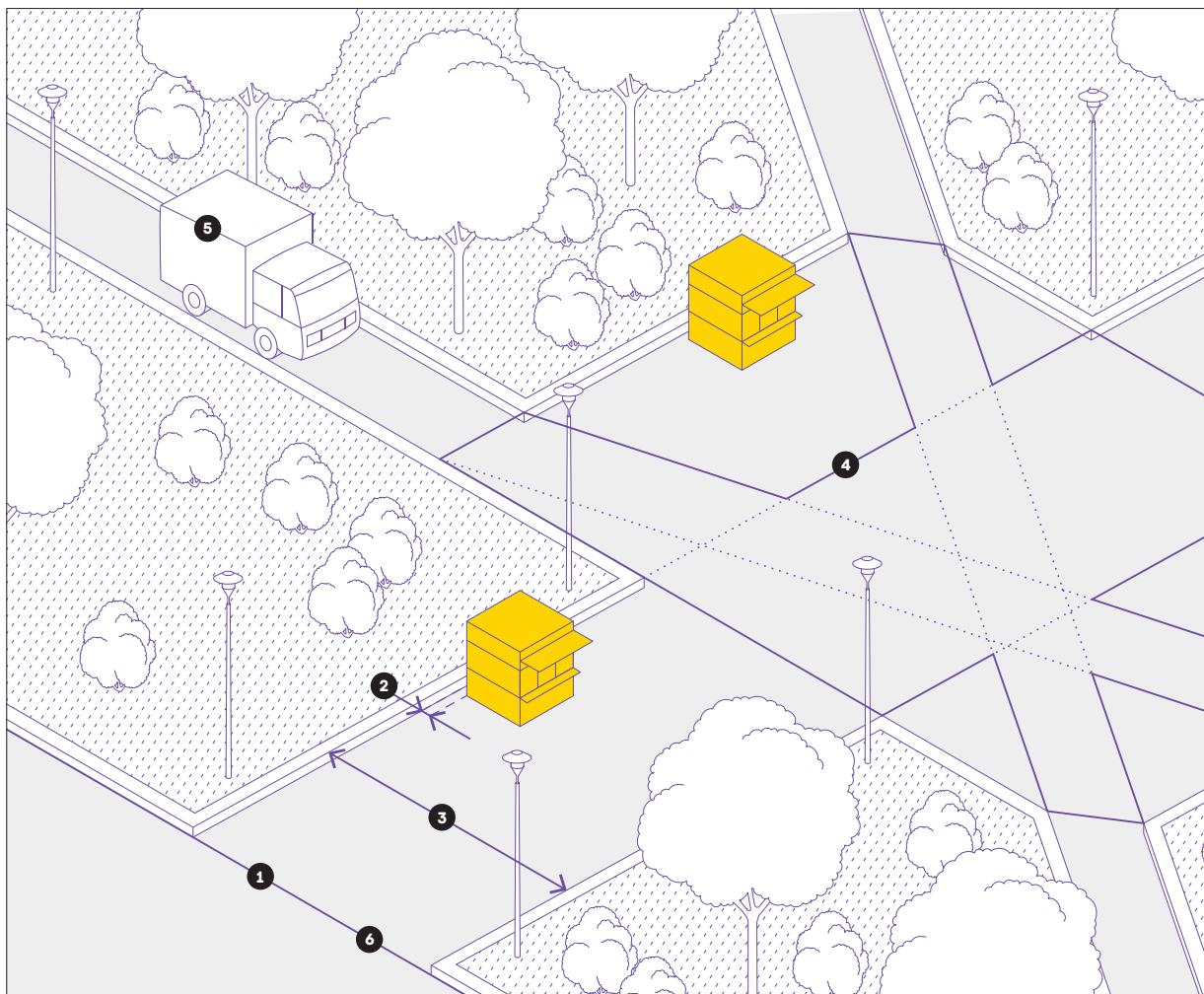



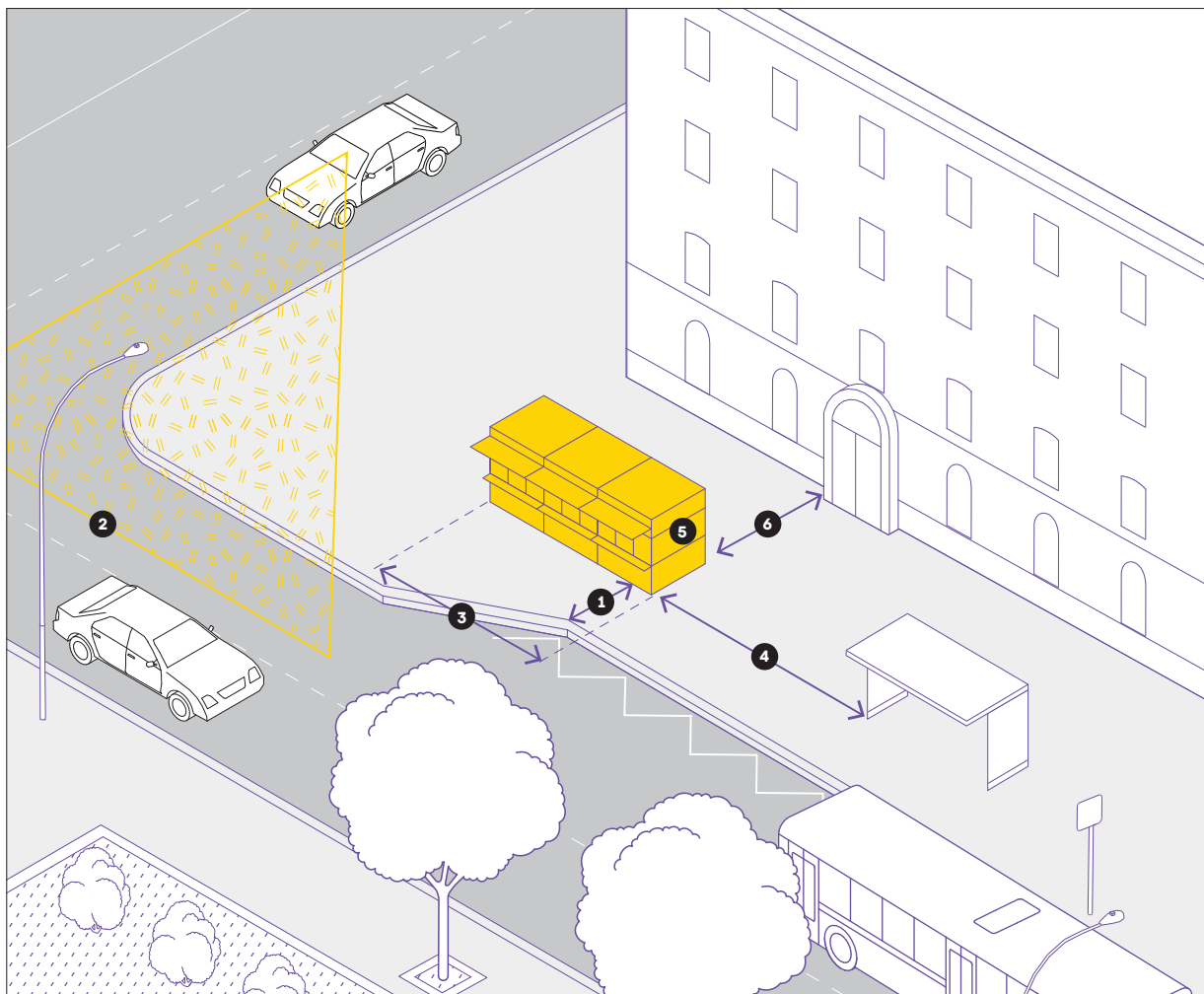

- 1 НТО на озелененных территориях и городских площадях размером больше 0,5 га допускается располагать внутри границ пространства. На территориях размером меньше 0,5 га НТО следует располагать вдоль внешних границ.
- 2 НТО следует размещать вплотную к границе примыкания твердого покрытия к травяному или грунтовому.
- 3 При размещении на пешеходных маршрутах ширина твердого покрытия должна быть более 7 м.
- 4 При размещении НТО на нелинейных участках с твердым покрытием НТО должны быть установлены вне транзитных маршрутов.
- 5 Не следует размещать НТО на проездах для движения обслуживающей и специальной техники.
- 6 Рекомендуемая максимальная суммарная площадь участков размещения НТО — 0,5% от общей площади озелененных территорий и площадей.

РАЗМЕЩЕНИЕ ВСЕХ ТИПОВ НТО ОКОЛО ОСТАНОВОЧНЫХ ПАВИЛЬОНОВ



- 1 Запрещается устанавливать НТО в пределах посадочных площадок и площадок ожидания. Относительно хода движения автотранспорта объект рекомендуется размещать после остановочного павильона, на расстоянии не менее 3 м от проезжей части.
- 2 Не допускается размещение НТО в пределах треугольника видимости.
- 3 Рекомендуется сгруппировывать не более 3 НТО. Рекомендуемая максимальная длина группы НТО — 8 м.
- 4 При установке НТО в зоне остановки общественного транспорта, минимальное расстояние до остановочного павильона — 3 м.
- 5 Недопустима ориентация входа павильона или торгового окна киоска на проход между НТО и остановочным павильоном.
- 6 Рекомендуемое минимальное расстояние от сгруппированных НТО до фасадов зданий — 6 м.

ТРЕБОВАНИЯ К ЭЛЕМЕНТАМ

№	ЭЛЕМЕНТ	СХЕМАТИЧНОЕ ИЗОБРАЖЕНИЕ	РЕКОМЕНДАЦИИ
1	Вывеска	 <p>Основная без подложки</p>	<p>Вывеска киоска размещается во фризовой части торгового фронта. Длина вывески — менее 3 м. Вывеска должна быть без подложки, с внутренней подсветкой, буквы — размещены в одну строку. Высота букв и логотипа — 0,3 м. Вывеска выравнивается относительно центральной оси торгового фронта.</p>
		 <p>Объемный вариант исполнения</p>	
2	Навес	 <p>Отдельный козырек</p>	<p>Со стороны торгового фронта должен быть организован навес шириной 0,6 м.</p>
3	Временное оформление		<p>На светопрозрачных конструкциях киоска допускается размещать временное оформление — наклейку или покраску, нанесенную на стеклянное полотно, либо размещать информационную конструкцию в проемах. Площадь временного оформления светопрозрачной конструкции не должна превышать 30% от площади стеклянного полотна.</p>
4	Освещение	 <p>Встроенное</p>	<p>Киоск рекомендуется оборудовать наружным и внутренним освещением. Рекомендуемая освещенность внутреннего пространства киоска — 100–200 лк. Внутри рекомендуется устанавливать светодиодные светильники с температурой света 3000–4000 К. Освещенность снаружи киоска должна соответствовать нормам освещенности для городского пространства, где он расположен. Снаружи рекомендуется устанавливать светильники с температурой света 2700–3000 К. Подведение кабеля подземное.</p>

РЕШЕНИЯ

Высота киоска должна быть 3,1 м. Фризровая часть киоска — высотой 0,5 м от верха киоска. Нижний край торгового окна должен находиться на высоте 1 м от низа киоска. Размер торгового окна — не менее 0,6 х 0,6 м с шириной подоконника 0,3 м. Окно может быть расположено в любой части торгового фронта, с отступом от его границ 0,2 м.

Вход для продавца допустимо размещать на любой стороне киоска, кроме торгового фронта. Высота двери — 2,1 м, ширина — не менее 0,8 м.

Киоск необходимо оборудовать системой водоотведения — делать уклон кровли более 5%, размещать желоб и трубу.

Возле киоска необходимо размещать урну. Допустима установка мест для кратковременного отдыха — скамеек и стульев.

КОНФИГУРАЦИЯ ВИТРИН

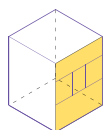

Фронтальная

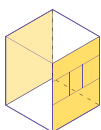

Двухсторонняя

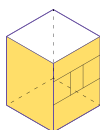

Угловая

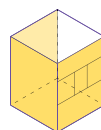

Трехсторонняя

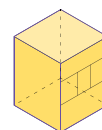



Периметральная

ПАВИЛЬОН

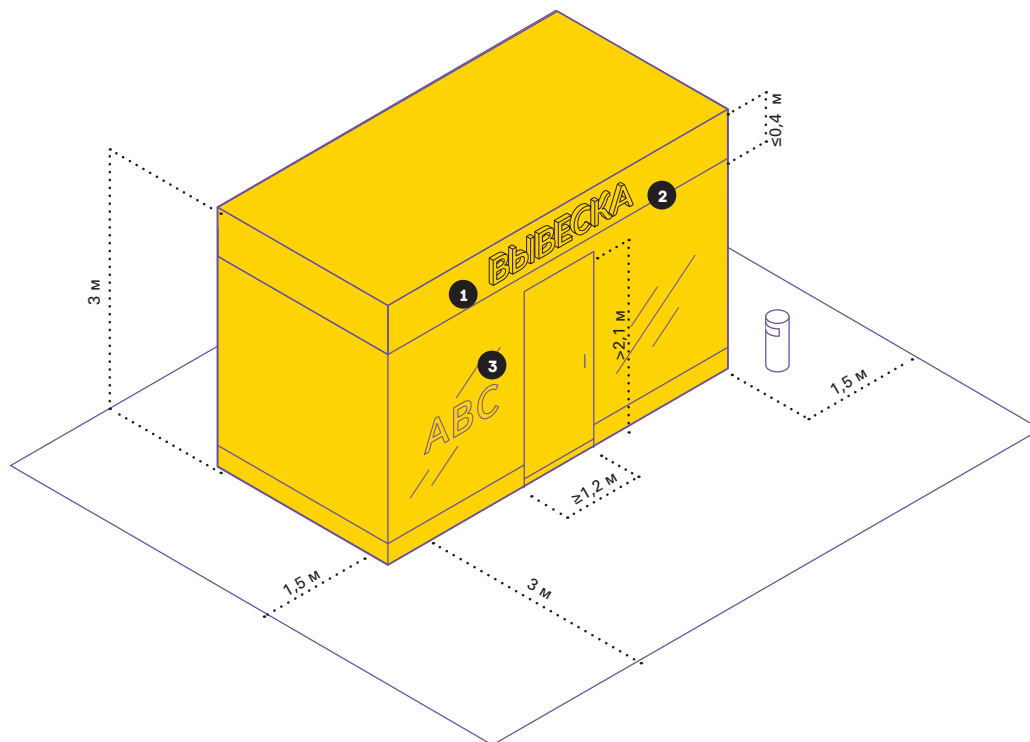
Павильон подходит почти для любой торговли. Ниже представлены базовые элементы этого типа НТО, необходимые для обеспечения его полноценной работы. Не следует размещать в павильоне элементы, отличные от представленных: это может привести к нарушению архитектурно-художественного облика территории, где он расположен.

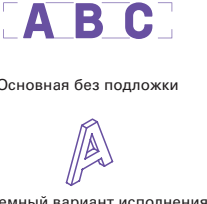

ТРЕБОВАНИЯ К ЭЛЕМЕНТАМ

№	ЭЛЕМЕНТ	СХЕМАТИЧНОЕ ИЗОБРАЖЕНИЕ	РЕКОМЕНДАЦИИ
1	Вывеска	 <p>Основная без подложки</p> <p>Объемный вариант исполнения</p>	<p>Вывеску павильона следует размещать во фризовой части торгового фронта. Длину вывески принимать более 3 м. Вывеску рекомендуется делать без подложки, с внутренней подсветкой, буквы размещать в одну строку. Высота букв и логотипа — 0,25 м. Вывеска выравнивается относительно центральной оси торгового фронта.</p>
2	Освещение	 <p>Встроенное</p>	<p>Павильон рекомендуется оборудовать наружным и внутренним освещением. Рекомендуемая освещенность внутреннего пространства павильона — 100–200 лк. Внутри рекомендуется устанавливать светодиодные светильники с температурой света 3000–4000 К. Освещенность снаружи павильона должна соответствовать нормам освещенности для городского пространства, где он расположен. Подведение кабеля подземное.</p>
3	Временное оформление		<p>На светопрозрачных конструкциях павильона допускается размещать временное оформление — наклейку или покраску, нанесенную на стеклянное полотно, либо размещение информационных конструкций в проемах. Площадь временного оформления светопрозрачной конструкции не должна превышать 30 % от площади стеклянного полотна.</p>

РЕШЕНИЯ

Высоту павильона следует принимать не более 3 м. Следует на плоскости фасада предусматривать фризную часть высотой не более 0,4 м от верхней границы павильона. Цвет фриза должен совпадать с основным цветом фасада павильона.

Входную дверь павильона необходимо предусмотреть шириной не менее 1 м, высотой не менее 2,1 м. Павильон следует оборудовать рампами для доступа маломобильных людей.

Необходимо предусмотреть систему водоотведения — делать уклон кровли более 3°, предусматривать желоб и размещать трубу. Следует выделять подсобные помещения для хранения.

Временное оформление светопрозрачных конструкций размещается с внутренней стороны павильона и только при отсутствии цоколя витрины. Оформление следует размещать на высоте не менее 0,3 м и не более 1 м от пола. Размер временного оформления светопрозрачных конструкций — не более 30 % площади стеклянного полотна. Не следует делать временное оформление на дверях павильона, так как это может мешать безопасному входу и выходу покупателей.

Возле павильона необходимо размещать урну. Допустима установка мест для кратковременного отдыха — скамеек и стульев.

КОНФИГУРАЦИЯ ВИТРИН

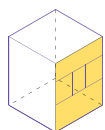

Фронтальная

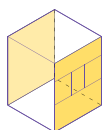

Двухсторонняя

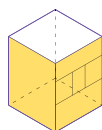

Угловая

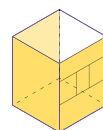

Трехсторонняя

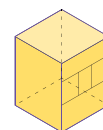







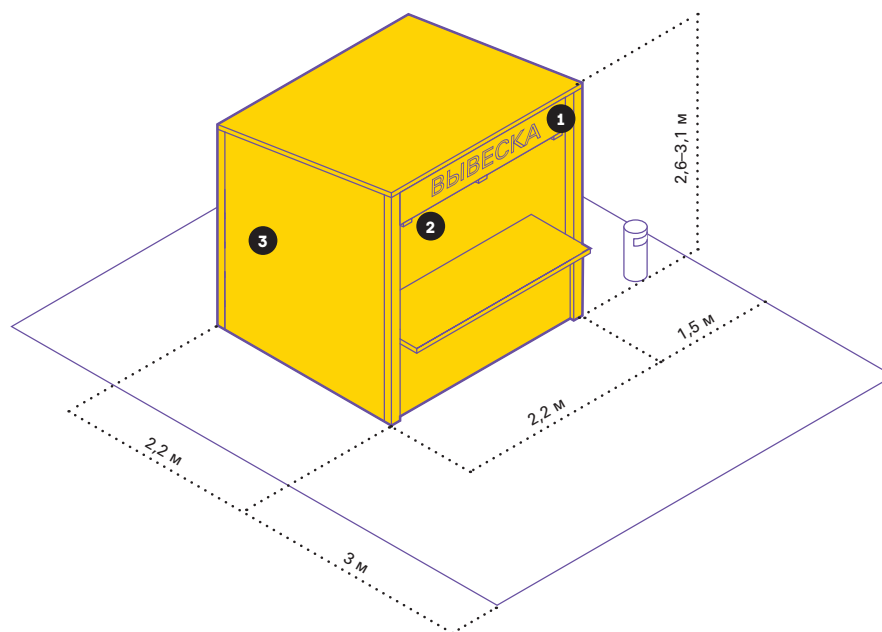

Периметральная

ТОРГОВАЯ ПАЛАТКА

Торговые палатки подходят для продажи разных категорий товаров: от продуктов питания до одежды. Лицевая часть палаток, как правило, открытая, поэтому их стоит использовать в теплое время года. Ниже представлены базовые элементы этого типа НТО, необходимые для обеспечения его полноценной работы.



РЕКОМЕНДАЦИИ К ЭЛЕМЕНТАМ И МАТЕРИАЛАМ

№	ЭЛЕМЕНТ, МАТЕРИАЛ	СХЕМАТИЧНОЕ ИЗОБРАЖЕНИЕ	ОПИСАНИЕ
1	Вывеска	 Основная без подложки  Объемный вариант исполнения  Плоский вариант исполнения	Рекомендуемая высота вывески — не более 0,3 м. Нижнюю границу вывески не следует располагать ниже 2,3 м.
2	Освещение	 Встроенное освещение	Если в радиусе 5 м от торговой палатки нет освещения, рекомендуется оборудовать ее наружными светильниками. Рекомендуемая освещенность рабочего места в торговой палатке — 100–200 лк. Подведение кабеля наземное. На участках с интенсивным пешеходным потоком необходимо использовать кабель-каналы.
3	Материал	 Фанера влагостойкая  ОСБ-панели  Металлический профиль  Деревянный брус	Каркас торговой палатки следует выполнять из деревянного бруса или металлического профиля. Для отделки рекомендуется использовать влагостойкую фанеру.

Рекомендуемые габариты исходного модуля: глубина — 2,2 м, ширина — 2,2 м, высота — 2,6–3,1 м. В городе следует размещать палатки исходного, двойного или тройного модулей в зависимости от потребностей. Габариты и площадь палатки определяются по ее внешним границам.

Глубина зоны торговли палатки — 3 м, ширина соответствует ее длине. От боковых и задней сторон палатки необходимо предусматривать отступ от фасада 1,5 м в качестве пространства для посетителей.

Кровля палатки может быть односкатной (с минимальным уклоном 3° в сторону задней стенки) или двухскатной. При объединении в группы палаток с двухскатной кровлей необходима организация системы водоотведения, зимой — регулярная очистка от снега.

Из соображений безопасности не рекомендуется устанавливать на прилавке плиты для приготовления еды, аппараты для нарезки и другое потенциально травмоопасное оборудование.

ПРИЛАВОК

Прилавки подходят для торговли готовой едой, напитками (кофе, мороженым, сахарной ватой, кукурузой) и другой продукцией, например цветами и сувенирами. При размещении в общественных пространствах для безопасности и сохранности оборудования следует закрывать прилавки в ночное время суток. Ниже представлены базовые элементы этого типа НТО, необходимые для обеспечения его полноценной работы.





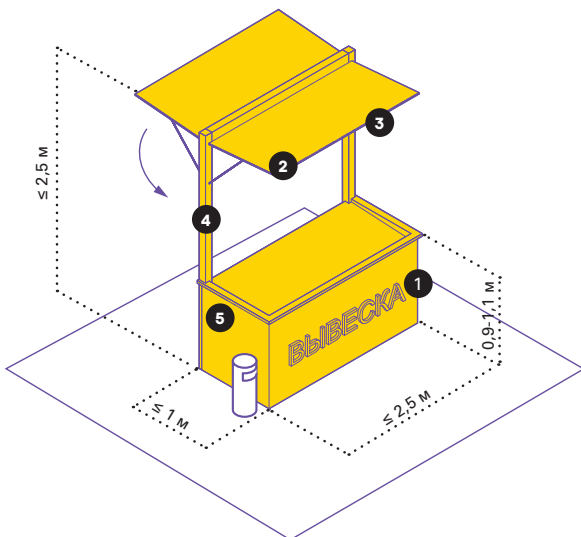



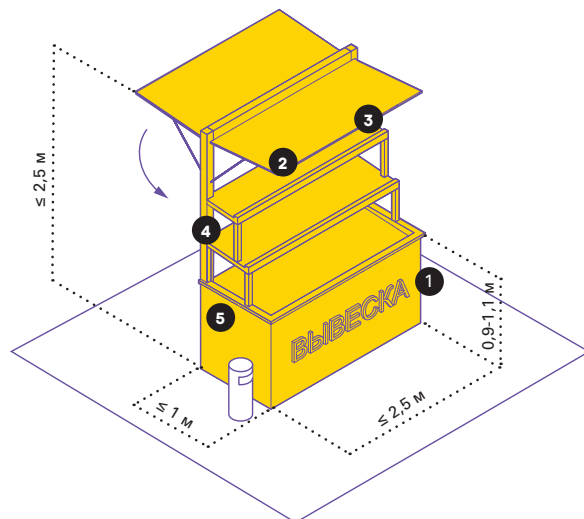

ОДНОУРОВНЕВЫЙ



МНОГУРОВНЕВЫЙ



РЕКОМЕНДАЦИИ К ЭЛЕМЕНТАМ И МАТЕРИАЛАМ

№	ЭЛЕМЕНТ, МАТЕРИАЛ	СХЕМАТИЧНОЕ ИЗОБРАЖЕНИЕ	РЕКОМЕНДАЦИИ
1	Вывеска	 Основная без подложки  Объемный вариант исполнения  Плоский вариант исполнения	На прилавке рекомендуется разместить логотип компании или наименование продукции. Вывеска должна быть без подложки, ее необходимо размещать со стороны торгового фронта. Высоту букв следует принимать не более 0,15 м.
2	Навес		Прилавок рекомендуется оборудовать навесом или тентом. Он должен покрывать весь периметр прилавка. Допускается вынос навеса на 0,3 м за границы корпуса прилавка. Запрещено использовать пляжные зонты.
3	Освещение		Рекомендуется обеспечить освещенность 100–200 лк для удобства продавца и покупателей. Подведение кабеля наземное. На участках с интенсивным пешеходным потоком необходимо использовать кабель-каналы.
4	Материал	Корпус  Фанера влагостойкая  Нержавеющая сталь и сталь с порошковой окраской	Каркас прилавка следует выполнять из деревянного бруса или металлического профиля. Для отделки рекомендуется использовать влагостойкую фанеру.
		Навес  Тентовая ткань ПВХ	
5	Реклама		Для сохранения эстетичности прилавка не рекомендуется размещать на нем рекламу: оклеивать оракалом или пленкой корпус, располагать рекламную информацию на навесах и тентах.

Рекомендуемая ширина прилавка — не более 2,5 м, глубина — 1 м, высота — 2,5 м. Высота рабочей поверхности — 0,9–1,1 м. Вокруг прилавка следует предусматривать зону для продавца и покупателей, ширина — не менее 1,2 м с каждой стороны прилавка.

Рекомендуется вблизи прилавка устанавливать урну — не дальше 1,5 м от него.







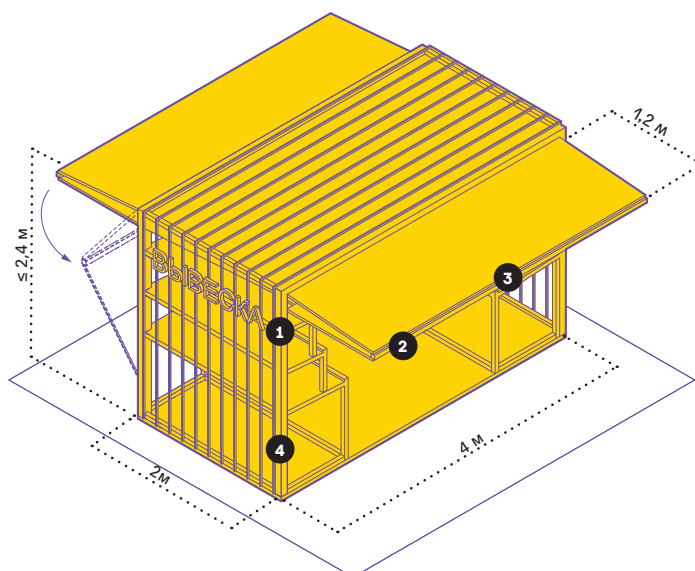

При необходимости на прилавке следует организовать место для хранения расходных материалов (салфеток, трубочек и одноразовой посуды).

БАХЧЕВОЙ РАЗВАЛ

Бахчевой развал — сезонный павильон, используется для продажи плодово-овощной продукции. Фасадная конструкция такого павильона проницаемая, что позволяет долго хранить товар внутри. Ниже представлены базовые элементы этого типа НТО, необходимые для обеспечения его полноценной работы.



РЕКОМЕНДАЦИИ К ЭЛЕМЕНТАМ И МАТЕРИАЛАМ

№	ЭЛЕМЕНТ, МАТЕРИАЛ	СХЕМАТИЧНОЕ ИЗОБРАЖЕНИЕ	ОПИСАНИЕ
1	Вывеска	 Основная без подложки  Объемный вариант исполнения  Плоский вариант исполнения	Рекомендуемая высота вывески — не более 0,3 м. Нижнюю границу вывески не следует располагать ниже 2,3 м.
2	Освещение	 Встроенное освещение	Если в радиусе 5 м от павильона нет освещения, рекомендуется оборудовать его наружными светильниками. Рекомендуемая освещенность рабочего места в сезонном павильоне — 100–200 лк. Подводение кабеля наземное. На участках с интенсивным пешеходным потоком необходимо использовать кабель-каналы.
3	Навес		Плодоовощная продукция должна находиться под навесом, защищающим от атмосферных осадков и жары.
4	Материал	 Фанера влагостойкая  Металлический профиль  Деревянный брус  Доска строганая обрезная	Каркас павильона следует выполнять из деревянного бруса или металлического профиля. Для отделки рекомендуется использовать обрезную доску или влагостойкую фанеру.

Бахчевой развал рекомендуется оборудовать прилавками в несколько уровней для хранения продукции.

Фасадная конструкция павильона позволяет обеспечить доступ воздуха, защиту товара от повреждения и его удобное хранение.

Фасадные конструкции павильона раздвижные, поэтому во время торговли могут складываться в козырек.

Фасадная конструкция разборная, для ее транспортировки требуется малогабаритный транспорт.

Кровля павильона может быть односкатной (минимальный уклон — 3°), система водоотведения в таком случае скрыта в фасадную конструкцию.

На полу бахчевого развала устраивается временный настил.

КОНФИГУРАЦИЯ СЕЗОННЫХ ПАВИЛЬОНОВ

Для унификации сезонных павильонов рекомендуется использовать модульные конструкции. В дизайн-коде представлены три типа сезонных павильонов: открытый, полукрытый и закрытый. Друг от друга они различаются характером использования.

1. ОТКРЫТЫЙ

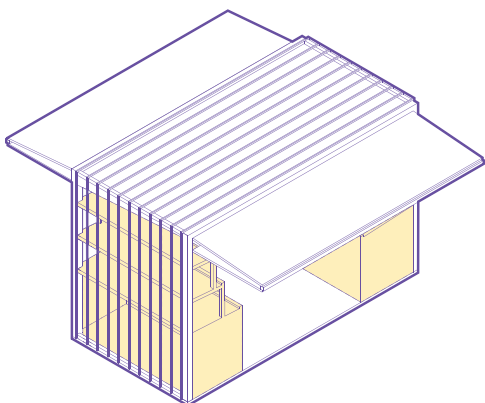

Открытый павильон используется на открытых площадях. Благодаря раздвижным фасадным конструкциям, подход к нему обеспечен с двух сторон. Такой павильон включает два прилавка шириной не менее 1 м, длиной не менее 2 м, расположенные друг напротив друга по короткой стороне павильона. Между ними организуется сквозной проход шириной 2 м. Две фасадные стенки складываются в козырьки, что позволяет проходить павильон насквозь.

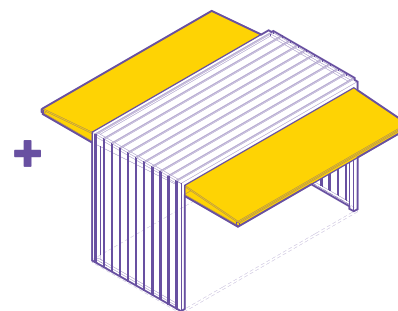
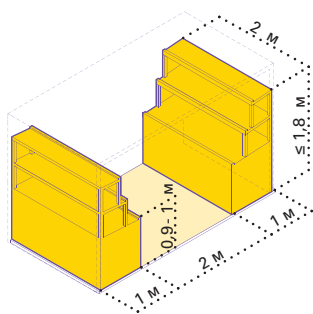

2. ПОЛУОТКРЫТЫЙ

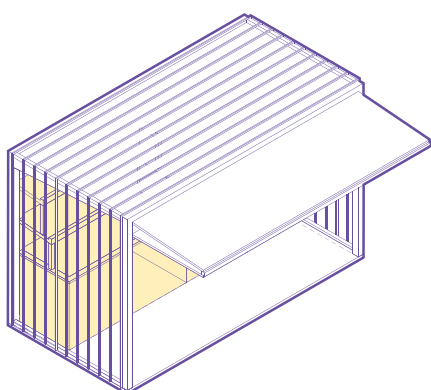

Полукрытый тип используется на узких улицах. Такая конструкция уместна в пространствах с транзитным пешеходным потоком и стрит-ритейлом на первых этажах зданий. Павильон включает два прилавка шириной не менее 1 м и длиной не менее 2 м. Прилавки расположены вдоль продольной стороны павильона. Одна из продольных стенок разборная, складывается в козырек.

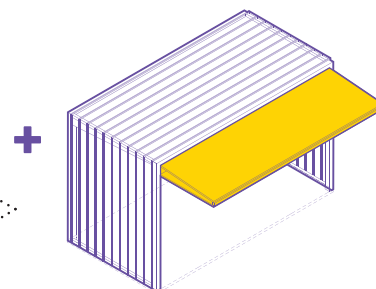
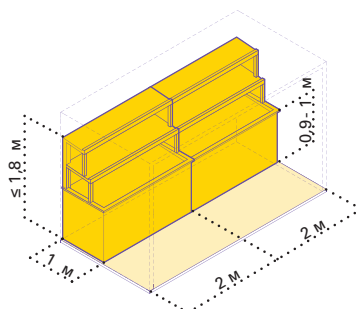

3. ЗАКРЫТЫЙ ТИП

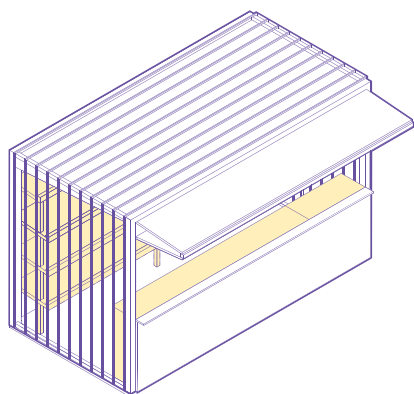

При использовании закрытого типа поток посетителей внутрь павильона ограничивается. Павильон включает два прилавка, размещенные друг против друга: один — шириной не менее 0,6 м и длиной не менее 2 м, другой — длиной не менее 4 м и высотой не менее 1 м.

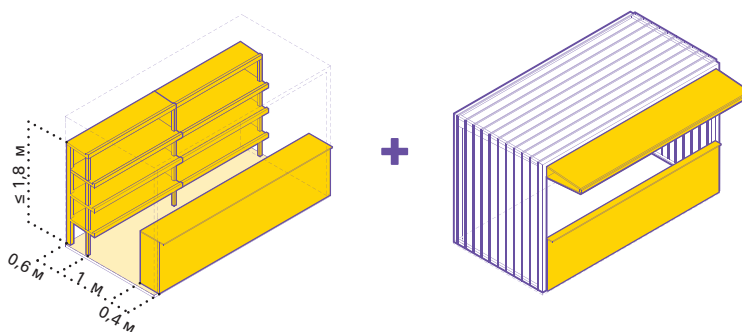

КОНФИГУРАЦИЯ ОГРАЖДАЮЩИХ КОНСТРУКЦИЙ

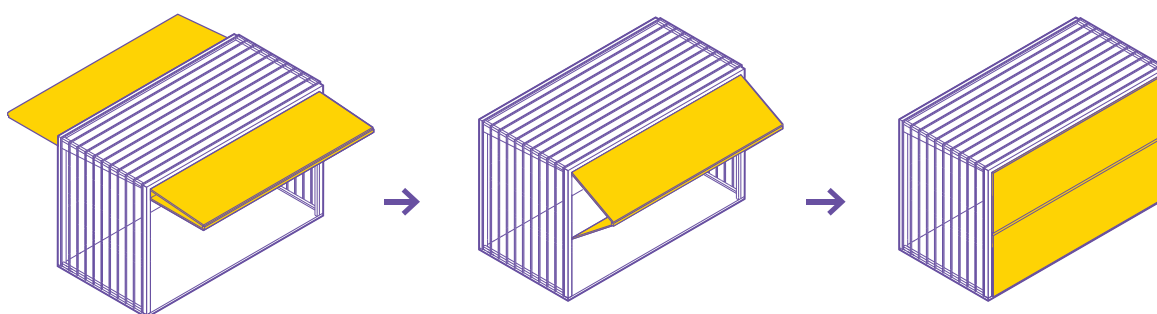

Козырек, образованный фасадными конструкциями в собранном состоянии, оборудуется для защиты от осадков.







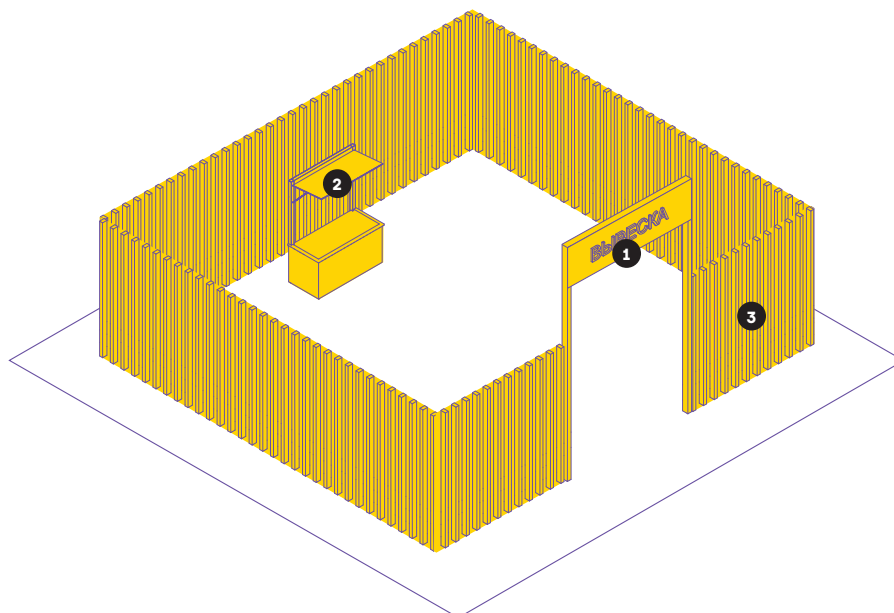

На ночь фасадные конструкции закрываются, что позволяет долгое время хранить товар внутри павильона. При большом объеме товара одна фасадная конструкция может оставаться закрытой, а прилавок оборудуется вдоль открытой фасадной конструкции.

ЕЛОЧНЫЙ БАЗАР

Елочный базар представляет собой огороженную площадку, используемую для продажи новогодних живых елей и сосен. Елочный базар – сезонный тип НТО, он начинает работать в середине декабря и заканчивает перед Новым годом. Ниже представлены базовые элементы этого типа НТО, необходимые для обеспечения его полноценной работы.



РЕКОМЕНДАЦИИ К ЭЛЕМЕНТАМ И МАТЕРИАЛАМ

№	ЭЛЕМЕНТ, МАТЕРИАЛ	СХЕМАТИЧНОЕ ИЗОБРАЖЕНИЕ	ОПИСАНИЕ
1	Вывеска	 Основная без подложки  Объемный вариант исполнения  Плоский вариант исполнения	Рекомендуемая высота вывески — не более 0,3 м. Нижнюю границу вывески не следует располагать ниже 2,3 м.
2	Освещение	 Встроенное освещение	Если в радиусе 5 м от елочного базара нет освещения, рекомендуется оборудовать его наружными светильниками. Рекомендуемая освещенность рабочего места в елочном базаре — 100–200 лк. Подведение кабеля наземное. На участках с интенсивным пешеходным потоком необходимо использовать кабель-каналы.
3	Материал	 Фанера влагостойкая  Металлический профиль  Деревянный брус  Доска строганая обрезная	Каркас ограждения елочного базара следует выполнять из деревянного бруса или металлического профиля. Для отделки рекомендуется использовать обрезную доску или влагостойкую фанеру.

Габариты елочного базара варьируются в зависимости от количества продукции.

Следует предусмотреть зону для продавца, рекомендуется оборудовать елочный базар прилавком.

На ограждении не рекомендуется размещение баннеров и рекламы сторонней продукции.

Около входа на елочный базар необходимо устанавливать вывеску.



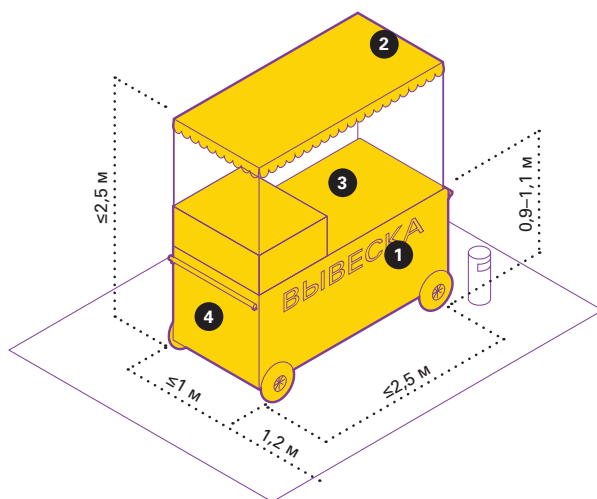

Конструкция ограждения разборная, для ее транспортировки требуется малогабаритный транспорт.

ТОРГОВАЯ ТЕЛЕЖКА

Торговые тележки просты в эксплуатации. Подходят для торговли готовой едой и напитками (кофе, мороженым, сахарной ватой, кукурузой) и другой продукцией, например, сувенирами и воздушными шарами. Для безопасности и сохранности оборудования не следует оставлять тележки в общественных пространствах ночью.

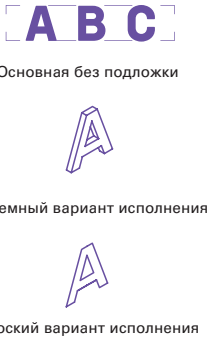

РЕКОМЕНДАЦИИ К ЭЛЕМЕНТАМ

№	ЭЛЕМЕНТ	СХЕМАТИЧНОЕ ИЗОБРАЖЕНИЕ	РЕКОМЕНДАЦИИ
1	Вывеска	 <p>Основная без подложки</p> <p>Объемный вариант исполнения</p> <p>Плоский вариант исполнения</p>	<p>На тележке рекомендуется разместить логотип компании или наименование продукции. Вывеска должна быть без подложки, ее необходимо размещать со стороны торгового фронта²³. Высоту букв следует принимать не более 0,15 м.</p>
2	Навес		<p>Тележку рекомендуется оборудовать навесом или тентом. Он должен покрывать весь периметр тележки. Допускается вынос навеса на 0,3 м за границы корпуса тележки. Запрещено использовать пляжные зонты.</p>
3	Освещение		<p>Рекомендуется обеспечить освещенность 100–200 лк для удобства продавца и покупателей. Подведение кабеля наземное. На участках с интенсивным пешеходным потоком необходимо использовать кабель-каналы.</p>
5	Временное оформление		<p>Для сохранения эстетичности тележек не рекомендуется размещать на них рекламу: оклеивать оракалом или пленкой корпус, располагать рекламную информацию на навесах и тентах.</p>

Рекомендуемая ширина тележки — не более 2,5 м, глубина — 1 м, высота — 2,5 м. Высота рабочей поверхности — 0,9–1,1 м. Вокруг тележки следует предусматривать зону для продавца и покупателей шириной не менее 1,2 м с каждой стороны торговой тележки.

Рекомендуется установить урну — не дальше 1,5 м от тележки.

При необходимости в тележке должно быть организовано место для хранения расходных материалов (салфеток, трубочек и одноразовой посуды).

ВЕНДИНГОВЫЙ АВТОМАТ

Вендинговые автоматы рекомендуется устанавливать там, где недостаточно места даже для торговой палатки или киоска. Автоматы требуют постоянного обслуживания и ухода. Их следует размещать вдоль активных пешеходных путей в хорошо просматриваемых местах — у входов в общественные здания, на остановочных комплексах, в парках и скверах. В автоматах могут продаваться продукты питания (кроме скоропортящихся), предметы бытовой необходимости и сувениры.

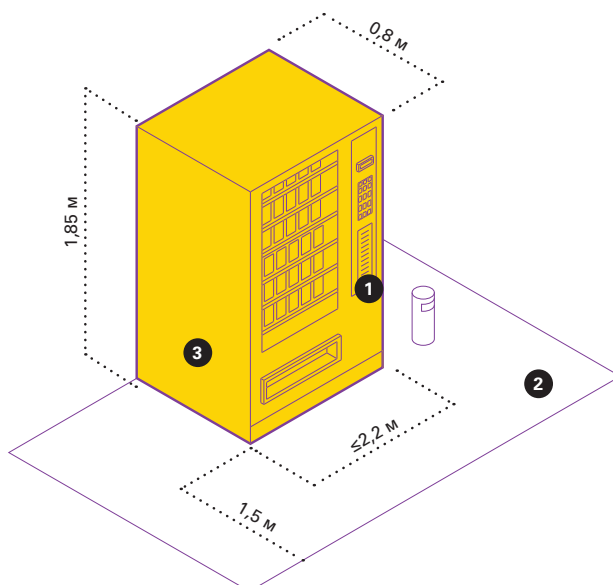

РЕКОМЕНДАЦИИ К ЭЛЕМЕНТАМ

№	ЭЛЕМЕНТ	СХЕМАТИЧНОЕ ИЗОБРАЖЕНИЕ	РЕКОМЕНДАЦИИ
1	Вывеска	 <p>Информационный указатель</p>  <p>Плоский вариант исполнения</p>	<p>Необходимо размещать инструкцию по использованию автомата, указывать информацию об операторе. Рекомендуется декорировать автоматы, используя элементы фирменного стиля пространств, где они расположены.</p>
2	Освещение		<p>Освещенность вокруг вендингового автомата должна соответствовать нормам освещенности для городского пространства, где он расположен.</p>
3	Временное оформление		<p>Для сохранения эстетичности вендинговых автоматов не рекомендуется размещать на них рекламу — оклеивать корпус оракалом и пленкой с рекламной информацией.</p>

Максимальная ширина автомата — 2,2 м, стандартная глубина — 0,8 м, высота — 1,85 м. Запрещено размещать автоматы на открытом грунте или газоне. Если автомат не удастся разместить на твердом покрытии, необходимо основание из бетонной плиты толщиной не менее 0,1 м.

Необходимо размещать автоматы так, чтобы они не мешали пешеходам и не закрывали декоративные элементы фасадов.

Конструкция автоматов должна быть прочной и устойчивой к температурным перепадам.

АВТОМАТ ПО ПРОДАЖЕ ПИТЬЕВОЙ ВОДЫ

Автоматы предназначены для продажи привозной питьевой воды в тару потребителя стандартных размеров в круглосуточном и круглогодичном режиме. Оборудован системой водоподготовки, стерилизации и озонирования воды для обеспечения качества и безопасного хранения воды в емкости автомата. Рекомендуются установка на въездах в жилой массив (жилые микрорайоны), для удобного использования питьевой воды в шаговой доступности.



**ЦИЛИНДРИЧЕСКИЙ
АВТОМАТ**

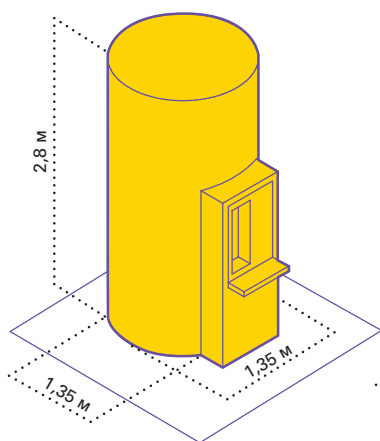

**КВАДРАТНЫЙ
АВТОМАТ**

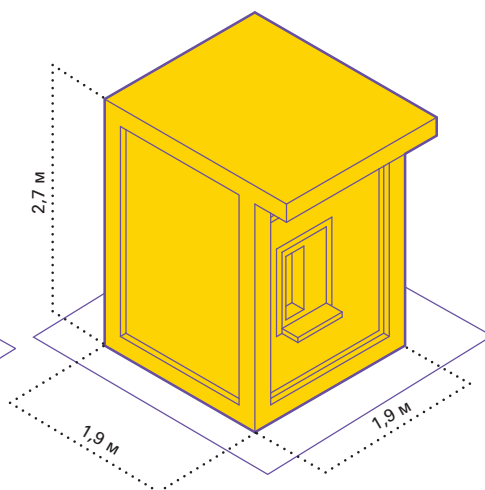

**НАСТЕННЫЙ
АВТОМАТ**

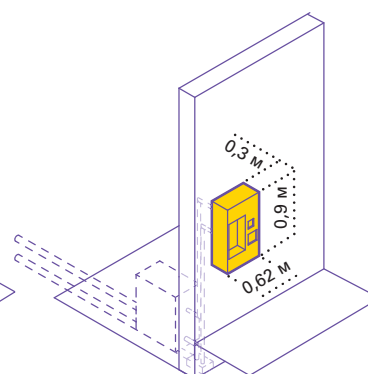

РЕКОМЕНДАЦИИ К ЭЛЕМЕНТАМ

№	ЭЛЕМЕНТ	СХЕМАТИЧНОЕ ИЗОБРАЖЕНИЕ	РЕКОМЕНДАЦИИ
1	Вывеска	 <p>Информационный указатель</p> <p>Плоский вариант исполнения</p>	<p>Необходимо размещать инструкцию по использованию автомата, указывать информацию об операторе. Рекомендуется декорировать автоматы, используя элементы фирменного стиля пространств, где они расположены.</p>
2	Освещение		<p>Освещенность вокруг автомата должна соответствовать нормам освещенности для городского пространства, где он расположен.</p>
3	Временное оформление		<p>Для сохранения эстетичности автоматов не рекомендуется размещать на них рекламу — оклеивать корпус оракалом и пленкой с рекламной информацией.</p>

Автомат имеет систему автоматического розлива воды и антивандальный металлический корпус. Работа автоматов контролируется через онлайн мониторинг.

Используется 3 вида автоматов различного объема: цилиндрический, квадратный и настенный.

Автомат не размещается на улицах с большим транспортным и пешеходным потоком. Необходимо размещать автоматы так, чтобы они не мешали пешеходам и не закрывали декоративные элементы фасадов.

Запрещено размещать автоматы на дворовой территории. Запрещено размещать автоматы на открытом грунте или газоне. Если автомат не удастся разместить на твердом покрытии, необходимо основание из бетонной плиты толщиной не менее 0,1 м.

Конструкция автоматов должна быть прочной и устойчивой к температурным перепадам.





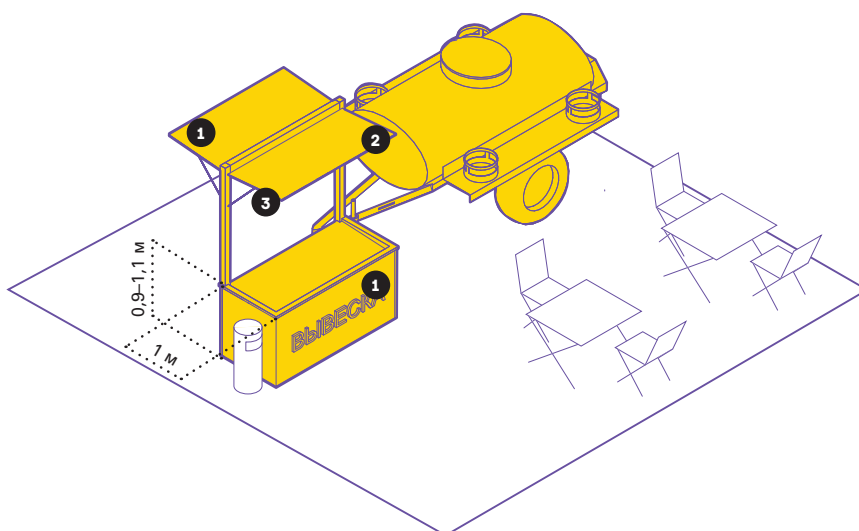

Не рекомендуется размещать автомат напротив входов в здания. Необходимо обеспечивать возможность подъезда к автомату автоцистерны.

АВТОЦИСТЕРНА

Автоцистерна используется для продажи напитков на розлив, например кваса, молока или других. Автоцистерна обязательно должна быть оснащена прилавком. Ниже представлены базовые элементы этого типа НТО, необходимые для обеспечения его полноценной работы.



ТРЕБОВАНИЯ К ЭЛЕМЕНТАМ

№	ЭЛЕМЕНТ	СХЕМАТИЧНОЕ ИЗОБРАЖЕНИЕ	РЕКОМЕНДАЦИИ
1	Вывеска	 <p>Основная без подложки</p>  <p>Объемный вариант исполнения</p>  <p>Плоский вариант исполнения</p>	<p>Вывеску автоцистерны следует размещать во фризовой части торгового фронта. Длину вывески принимать более 3 м. Вывеску рекомендуется делать без подложки, с внутренней подсветкой, буквы размещать в одну строку. Высота букв и логотипа — 0,25 м. Вывеска выравняется относительно центральной оси торгового фронта.</p>
2	Навес		<p>Прилавок автоцистерны рекомендуется оборудовать навесом или тентом. Он должен покрывать весь периметр прилавка. Допускается вынос навеса на 0,3 м за границы корпуса прилавка. Запрещено использовать пляжные зонты.</p>
3	Освещение	 <p>Встроенное</p>	<p>Рекомендуется обеспечить освещенность 100–200 лк для удобства продавца и покупателей. Подведение кабеля наземное. На участках с интенсивным пешеходным потоком необходимо использовать кабель-каналы.</p>
4	Временное оформление		<p>На автоцистерне не рекомендуется размещать рекламу: оклеивать оракалом или пленкой корпус, располагать рекламную информацию на навесах и тентах прилавка.</p>

Габариты автоцистерны зависят от модели транспортного средства. Рекомендуемая ширина прилавка автоцистерны — не более 2,5 м, глубина — 1 м, высота — 2,5 м. Высота рабочей поверхности — 0,9–1,1 м.

Не рекомендуется размещать на автоцистерне рекламу. Автоцистерну необходимо размещать на благоустроенной территории с твердым покрытием.

В теплое время года возле автоцистерны рекомендуется устанавливать складные столы и стулья. Они не должны загромождать доступ к продавцу и мешать движению пешеходов.

АВТОМАГАЗИН

Автомобили, фургоны и прицепы могут быть переоборудованы для ведения торговли. Запрещено использовать как автомагазин не переоборудованные транспортные средства.

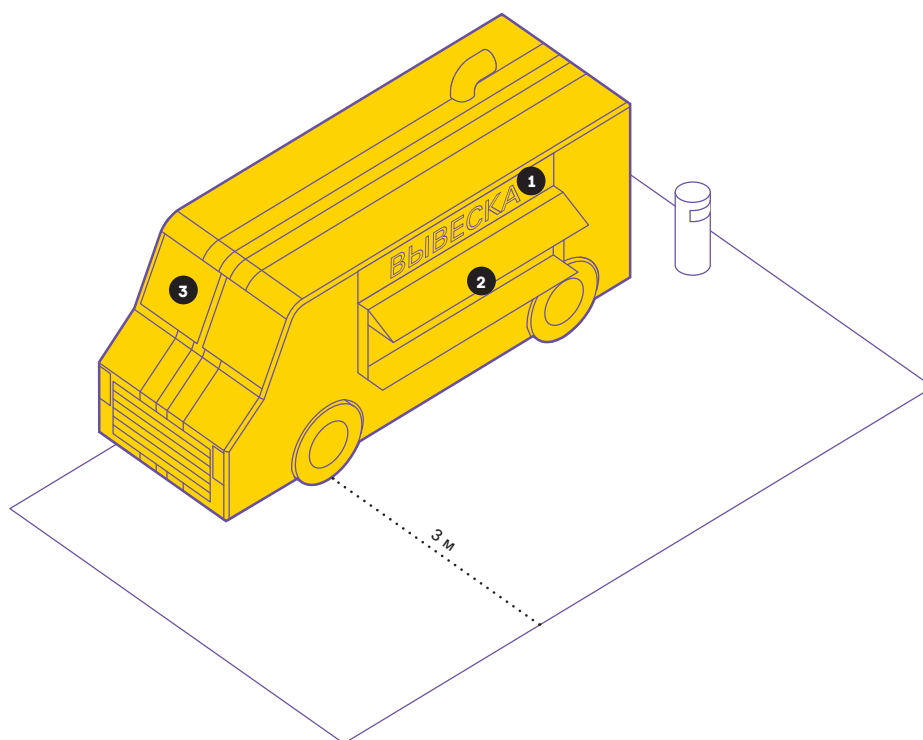

ТРЕБОВАНИЯ К ЭЛЕМЕНТАМ

№	ЭЛЕМЕНТ	СХЕМАТИЧНОЕ ИЗОБРАЖЕНИЕ	РЕКОМЕНДАЦИИ
1	Вывеска	 <p>Основная без подложки</p>  <p>Объемный вариант исполнения</p>  <p>Плоский вариант исполнения</p>	<p>Вывеску автомагазина следует размещать во фризовой части торгового фронта. Длину вывески принимать более 3 м. Вывеску рекомендуется делать без подложки, с внутренней подсветкой, буквы размещать в одну строку. Высота букв и логотипа — 0,25 м. Вывеска выравнивается относительно центральной оси торгового фронта.</p>
2	Навес		<p>Над торговым окном необходимо организовать навес или козырек.</p>
3	Освещение	 <p>Встроенное</p>	<p>Автомагазин рекомендуется оборудовать наружным и внутренним освещением. Рекомендуемая освещенность внутреннего пространства автомагазина — 100–200 лк. Внутри рекомендуется устанавливать светодиодные светильники с температурой света 3000–4000 К. Освещенность снаружи автомагазина должна соответствовать нормам освещенности для городского пространства, где он расположен.</p>
4	Временное оформление		<p>На светопрозрачных конструкциях автомагазина допускается размещать временное оформление — наклейку или покраску, нанесенную на стеклянное полотно, либо размещение информационных конструкций в проемах. Площадь временного оформления светопрозрачной конструкции не должна превышать 30 % от площади стеклянного полотна.</p>

Габариты автомагазина зависят от модели транспортного средства. Глубина зоны обслуживания покупателей — 3 м, ширина соответствует габаритам транспортного средства.

Рекомендуемая длина автомагазина — 6,8 м, ширина — 2,3 м, высота — 2,7 м. Прилавок автомагазина должен быть расположен на высоте не более 1,3 м от земли.

Не рекомендуется размещать на автомагазине рекламу сторонней продукции.

ТИПЫ АССОРТИМЕНТА

СВОДНАЯ ТАБЛИЦА ФОРМИРОВАНИЯ АССОРТИМЕНТА ТОВАРОВ В НТО							
ТИП АССОРТИМЕНТА	ВИД АССОРТИМЕНТА	КИОСК	ПАВИЛЬОН	ТОРГОВАЯ ПАЛАТКА	ПРИЛАВОК	БАХЧЕВОЙ РАЗВАЛ	ЕЛОЧНЫЙ БАЗАР
Продовольственные товары без холодильных камер	плодоовощная продукция	✓	✓	✓	✗	✓	✗
	хлебобулочные изделия, кондитерские изделия, вода, соки	✓	✓	✓	✓	✗	✗
Продовольственные товары с холодильными камерами	мороженое, молочная продукция, прохладительные напитки	✓	✓	✓	✓	✗	✗
Продовольственные товары с холодильными камерами	мясные продукты, рыбные продукты	✓	✓	✓	✗	✗	✗
Непродовольственные товары	новогодние живые ели	✗	✗	✗	✗	✗	✓
	искусственные цветы, карнавальная атрибутика, воздушные шары	✓	✓	✓	✓	✗	✗
	одежда, хозяйственные товары, парфюмерия и косметика, аудио- и видеопродукция, бытовая химия, товары повседневного спроса	✓	✓	✓	✗	✗	✗
Печатная продукция	книги, пресса, канцелярские товары, сопутствующие товары	✓	✓	✓	✓	✗	✗
Цветочная продукция	цветы, подарочная продукция, товары для цветоводства	✓	✓	✓	✓	✗	✗
Разливные напитки	квас, молоко, газированные напитки	✓	✓	✓	✓	✗	✗
	питьевая вода	✓	✓	✓	✓	✗	✗
Общепит	кофе, вареная кукуруза, мороженое, попкорн, сахарная вата	✓	✓	✓	✓	✗	✗
Предоставление услуг	ремонт обуви, мелкий ремонт цифровой техники, изготовление ключей, мобильная связь	✓	✓	✗	✗	✗	✗
	прием вторсырья и стеклотары	✗	✓	✗	✗	✗	✗
	прокат велосипедов, сигвеев, самокатов, детских электромобилей	✗	✓	✓	✗	✗	✗

СВОДНАЯ ТАБЛИЦА ФОРМИРОВАНИЯ АССОРТИМЕНТА ТОВАРОВ В НТО

ТИП АССОРТИМЕНТА	ВИД АССОРТИМЕНТА	ТОРГОВАЯ ТЕЛЕЖКА	ВЕНДИНГОВЫЙ АВТОМАТ	АВТОМАТ ПО ПРОДАЖЕ ВОДЫ	АВТОЦИСТЕРНА	АВТОМАГАЗИН
Продовольственные товары без холодильных камер	плодоовощная продукция	✗	✗	✗	✗	✗
	хлебобулочные изделия, кондитерские изделия, вода, соки	✓	✓	✗	✗	✓
Продовольственные товары с холодильными камерами	мороженое, молочная продукция, прохладительные напитки	✓	✓	✗	✗	✓
Продовольственные товары с холодильными камерами	мясные продукты, рыбные продукты	✗	✗	✗	✗	✓
Непродовольственные товары	новогодние живые ели	✗	✗	✗	✗	✗
	искусственные цветы, карнавальная атрибутика, воздушные шары	✓	✗	✗	✗	✓
	одежда, хозтовары, парфюмерия и косметика, аудио- и видеопродукция, бытовая химия, товары повседневного спроса	✗	✗	✗	✗	✓
Печатная продукция	книги, пресса, канцелярские товары, сопутствующие товары	✗	✓	✗	✗	✗
Цветочная продукция	цветы, подарочная продукция, товары для цветоводства	✓	✗	✗	✗	✗
Разливные напитки	квас, молоко, газированные напитки	✓	✓	✗	✓	✗
	питьевая вода	✓	✗	✓	✓	✗
Общепит	кофе, вареная кукуруза, мороженое, попкорн, сахарная вата	✓	✗	✗	✗	✓
Предоставление услуг	ремонт обуви, мелкий ремонт цифровой техники, изготовление ключей, мобильная связь	✗	✗	✗	✗	✗
	прием вторсырья и стеклотары	✗	✗	✗	✗	✗
	прокат велосипедов, сигвеев, самокатов, детских электромобилей	✗	✗	✗	✗	✗

РЕКОМЕНДУЕМЫЕ МАТЕРИАЛЫ

КИОСК



Металлический лист

- не комбинировать при отделке панели разных цветов;
- использовать панели с матовым покрытием;
- рекомендуется использовать монохромные цвета для основной отделки (например, RAL 6006, RAL 9005 и RAL 3031). Дополнительные детали (вывески, маркизы, прилавки) могут быть выполнены в ярких цветах.

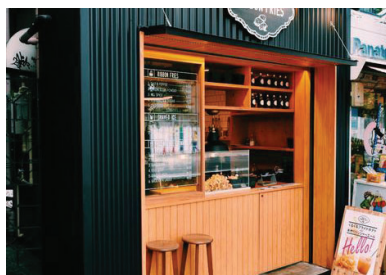

Стеновой профнастил

- использовать профнастил марок С21 или С44;
- предусматривать комбинацию с другими материалами: доска, HPL-панели;
- рекомендуется использовать монохромные цвета для основной отделки (например, RAL 6006, RAL 9005 и RAL 3031). Дополнительные детали (вывески, маркизы, прилавки) могут быть выполнены в ярких цветах.

ВЕНДИНГОВЫЙ АВТОМАТ И АВТОМАТ ПО ПРОДАЖЕ ВОДЫ



Металлический лист

- не комбинировать при отделке панели разных цветов;
- использовать панели с матовым покрытием;
- рекомендуется использовать монохромные цвета для основной отделки (например, RAL 6006, RAL 9005 и RAL 3031). Дополнительные детали (вывески, маркизы, прилавки) могут быть выполнены в ярких цветах.

ПАВИЛЬОН



Стекло

- не комбинировать при отделке панели разных цветов;
- использовать панели с матовым покрытием.



Стеновой профнастил

- использовать профнастил марки С21 или С44;
- предусматривать комбинацию с другими материалами: доска, HPL-панели;
- рекомендуется использовать монохромные цвета для основной отделки (например, RAL 6006, RAL 9005 и RAL 3031). Дополнительные детали (вывески, маркизы, прилавки) могут быть выполнены в ярких цветах.

ТОРГОВАЯ ПАЛАТКА



Алюминиевый каркас

- использовать для каркаса трубу с квадратным профилем;
- использовать профиль с сечением не более 100 мм.

ПРИЛАВОК



Стеновой профнастил

- использовать профнастил марок С21 или С44;
- предусматривать комбинацию с другими материалами: доска, HPL-панели;
- рекомендуется использовать монохромные цвета для основной отделки.



Фанера влагостойкая

- использовать фанеру толщиной не менее 18 мм;
- рекомендуется окрашивать фанеру графитной краской для нанесения надписей мелом.

ЕЛОЧНЫЙ БАЗАР



Деревянные рейки

- использовать доску толщиной не менее 30 мм;
- покрывать бесцветным защитным маслом для дерева или красить в монохромные цвета для основной отделки.

ТОРГОВАЯ ТЕЛЕЖКА



Металлический лист

- не комбинировать при отделке панели разных цветов;
- использовать панели с матовым покрытием;
- рекомендуется использовать монохромные цвета для основной отделки.



Фанера влагостойкая

- использовать фанеру толщиной не менее 18 мм;
- рекомендуется окрашивать фанеру графитной краской для нанесения надписей мелом.

БАХЧЕВОЙ РАЗВАЛ



Деревянные рейки

- использовать доску толщиной не менее 30 мм;
- покрывать бесцветным защитным маслом для дерева или красить в монохромные цвета для основной отделки.

МЕХАНИЗМЫ ПО РЕАЛИЗАЦИИ ДИЗАЙН-КОДА

РЕШЕНИЕ «ОБ ОРГАНИЗАЦИИ УЛИЧНОЙ ТОРГОВЛИ И ОКАЗАНИИ НЕКОТОРЫХ ВИДОВ УСЛУГ НА ТЕРРИТОРИИ ГОРОДА ИВАНОВА»

Пункт 1.5 главы 1 «Общие положения» приводится в соответствие типологии НТО дизайн-кода и дополняется типами конфигураций НТО.

Глава 2 «Основные термины и их определения» дополняется определениями типов НТО, представленными в дизайн-коде.

Глава 3 «Требования к размещению, организации и эксплуатации нестационарных объектов уличной торговли, оказания некоторых видов услуг на территории города Иванова» дополняется положениями дизайн-кода: общими правилами при размещении НТО и оформлении их внешнего вида, правилами размещения НТО относительно зданий и сооружений, элементов улично-дорожной сети и других элементов благоустройства; правилами размещения НТО на озелененных территориях и площадях. Также глава дополняется рекомендациями по выбору ассортимента товаров в зависимости от типа НТО.

В документ включается новая глава «Требования к внешнему виду НТО», в нее включаются правила и рекомендации дизайн-кода по оформлению внешнего вида каждого типа НТО, в том числе требования к элементам и материалам.

Приложение «Базовые ставки платы за торговое место для осуществления уличной торговли, оказания некоторых видов услуг на территории города Иванова» рекомендуется пересмотреть с включением новых типов НТО.

СХЕМА РАЗМЕЩЕНИЯ НТО (КИОСКОВ, ПАВИЛЬОНОВ) НА ТЕРРИТОРИИ ГОРОДА ИВАНОВА

Столбец таблицы «Вид нестационарного торгового объекта» в Схеме размещения НТО рекомендуется привести в соответствие с новой типологией НТО.

